



CAMPEONATO RALLY ARGENTINO 2016



FECHA

01

LIBRO DE RUTA



RALLY DE CORDOBA

Villa Carlos Paz - Mina Clavero

1º 26-28 FEBRERO DE 2016



MAIN SPONSORS:



AUTO OFICIAL:



SPONSORS OFICIALES:



PROVEEDORES OFICIALES:





RALLY DE CORDOBA

26 AL 28 DE FEBRERO DE 2016

CAMPEONATO ARGENTINO DE RALLY PARA PILOTOS

CAMPEONATO ARGENTINO DE RALLY PARA CO-PILOTOS

REGLAMENTO PARTICULAR



ÍNDICE

Contenido

Página

1. Introducción	IV
1.1 Rally de Córdoba 2016	
1.2 Superficie de la Ruta	
1.3 Distancia Total de PE y del itinerario	
2. Organización	V
2.1 Títulos para los cuales el Rally es válido	
2.2 Nombre del Organizador	
2.3 Dirección y datos de contacto	
2.4 Comité Organizador	
2.5 Comisarios de la Prueba	
2.6 Representantes de ACRA	
2.7 Oficiales del Rally	
2.8 Ubicación y datos de contacto de los Cuarteles Generales	
3. Programa	VII
4. Inscripciones	X
4.1 Apertura de inscripciones	
4.2 Fecha de cierre de inscripciones	
4.3 Procedimiento de Inscripción	
4.4 Número de inscriptos aceptados y clases	
4.5 Cobertura médica	
5. Seguro	XI
5.1 Descripción de la cobertura de seguro	
6. Publicidad e Identificaciones	XII
6.1 Placas de Rally y números de competición	
6.2 Publicidad del Organizador	
7. Neumáticos	XII
7.1 Campeonato Argentino	
7.1.1 Máximo de cubiertas	
8. Combustible	XII
9. Reconocimiento	XIII
9.1 Procedimiento de registro	
9.2 Obligaciones	
9.3 Restricciones	
9.4 Infracciones	
9.5 Sanciones	



10. Verificación Administrativa	XIV
10.1 Documentos a ser presentados	
10.2 Horarios	
11. Verificación Técnica, Sellado y Marcado	XIV
11.1 Lugar y horarios	
11.2 Barreros	
11.3 Ventanillas polarizadas	
11.4 Equipamiento de los pilotos	
11.5 Nivel de ruido	
11.6 Preparación de motores para el sellado del bloque del motor	
12. Parque de Servicios – Reabastecimientos	XV
12.1 Ubicación y Restricciones	
12.2 Reabastecimiento	
13. Otros Procedimientos	XV
13.1 Procedimiento para largada promocional	
13.2 Largada efectiva	
13.3 Procedimiento de llegada	
13.4 Chequeo adelantado permitido	
13.5 Horario oficial	
13.6 Reingresos para la etapa 2	
13.7 Ensayos (Shakedown)	
13.8 Zona de Asistencia remota (ZAR)	
13.9 Chicanas / Desvíos	
14. Premios	XIX
14.1 Listado de copas	
15. Verificación técnica final - Protestas	XIX
15.1 Verificación técnica final	
15.2 Aranceles para formular una Protesta	
15.3 Montos de apelación	
Anexo 1 - Itinerario y mapa	XX
Anexo 2 - Cronograma de Reconocimiento	XXV
Anexo 3 - Números de Competición y Publicidad	XXVI



1. INTRODUCCIÓN

1.1 El Rally de Córdoba 2016 se disputará de conformidad con el Código Deportivo Internacional (CDI) y sus anexos, el Reglamento Deportivo Automovilístico (RDA) de la República Argentina y sus anexos, el del Campeonato Argentino de Rally y este reglamento particular.

Las modificaciones, correcciones y/o cambios a este Reglamento Particular serán anunciadas sólo mediante boletines fechados y numerados (emitidos por el organizador o por los Comisarios).

El Reglamento Deportivo del Campeonato Argentino de Rally en: www.rallyargentino.com

1.2 Superficie de la Ruta

El rally será disputado sobre ripio

1.3 Distancia total de PE y del itinerario

Distancia de PE: 122,64 Km.

Distancia Total: 414,87 Km.



2. ORGANIZACIÓN

2.1 Títulos para los cuales el Rally es válido

Campeonato Argentino de Rally para Pilotos por clases
Campeonato Argentino de Rally para Co-Pilotos por clases
Copa Maxi Rally (No Prioritarios)

2.2 Nombre del Organizador

Asociación Cordobesa de Regularidad y Rally
con la colaboración de Asociación Civil Crono Argentino

2.3 Dirección y datos de contacto

En Córdoba

ACRyR – Manuel Lucero 449 – (5000) Córdoba, Argentina
Tel/Fax: ++ 54 351 4719172
Página Oficial de Internet: www.acryr.com.ar
Email: acryr@acryr.com.ar

En Buenos Aires

Automóvil Club Argentino
Av. del Libertador 1850.
1425. Buenos Aires, Argentina.
TEL: ++ 54 11 4808 4249. Fax: ++ 54 11 4808 4599
Email: cdarally@aca.org.ar

Rally Argentino

www.rallyargentino.com

2.4 Comité Organizador

Sr. Intendente de Córdoba: Dr. Ramón MESTRE
Sr. Intendente de Villa Carlos Paz: Sr. Carlos AVILES

2.5 Comisarios de la Prueba

Miembros: Sr. Alejandro Muzzín CDA
Sr. Daniel Stillo CDA

2.6 Representantes de ACRA

Sr. Luis Minelli
Sr. Jose Maria Volta



2.7 Oficiales del Rally

Director de la Prueba	Cr Juan Oller
Responsables de Seguridad	Sr. Nelson Sicilia Sr. Ramón Zabala
Seguridad General	Policía de la Provincia de Córdoba
Comisarios Técnicos (CDA)	Sr. Nicolás Caputo Sr. Juan Casajus Sr. Mariano Pintos
Responsable de Sanidad	Sr. Cristian Ruleman
Responsables de Prensa	Sr. Miguel Mattos (Rally Argentino)
Encargados de Relaciones con los Concurrentes	Sr. Ramón Zabala
Responsables de Resultados	Sr. Hugo Gavilan
Delegado Administrativo (CDA)	Sr. Orlando Merolla
Delegado Deportivo (CDA)	Sr. Andrés Castello

2.8 Ubicación y datos de contacto de los Cuarteles Generales

Avda. Pte. Arturo U. Illia (ex Av. Atlántica) y Gobernador Álvarez (entre Gob. Peña y Gob. Ferreira), Villa Carlos Paz.



3. PROGRAMA

Martes 2 de febrero	17:00 hs.	Apertura de inscripciones Rally Argentino www.rallyargentino.org/intra/sad CDA - ACA Avda. del Libertador 1850 - Buenos Aires Tel/FAX (54) (11) 4808-4599 e-mail: cdarally@aca.org.ar ACRyR – Manuel Lucero 449 – Córdoba Tel/Fax (54) (351) 4719172 e-mail: acryr@acryr.com.ar
Viernes 19 de febrero	20.00 hs.	Cierre de inscripciones - Final
Lunes 22 de febrero	18.00 hs.	Asignación de números
Jueves 25 de febrero	18:00 a 21:00 hs.	Verificación Administrativa Secretaría de la Prueba Parque de Servicio – VILLA CARLOS PAZ
	18:00 a 21:00 hs.	Entrega de Libros de Ruta para reconocimientos Secretaría de la Prueba Parque de Servicio – VILLA CARLOS PAZ
	21:00 hs.	Conferencia de Prensa Sala de Prensa - Parque de Servicio VILLA CARLOS PAZ
Viernes 26 de febrero	08:00 a 18:00 Hs	Período de reconocimiento de rutas Según cronograma en libro de ruta (Anexo 2)
	08.30 a 14:00 hs.	Verificación Técnica Honda Rosso Av. San Martín 1687, Villa Carlos Paz



08:30 a 10:00 hs.	Clase RC5 Clase Junior
10:00 a 10:45 hs.	Clase Maxi Rally RC2
10:45 a 11:30 hs.	Equipos: Tango - Andino - RC
11:30 a 12:15 hs.	Equipos: Baratec - GPMS
	Equipos: VRS – San Luis - Otros
12:15 a 13:30 hs.	Clase RC2N – Maxi Light
13:30 a 14:00 hs.	Autos observados
13:30 a 16:30 hs.	Shakedown
13:30 a 15:00 hs.	Clases: RC5 y Junior
	Parque Temático – VILLA CARLOS PAZ
15:00 a 16:30 hs.	Clases Maxi Rally RC2 – RC2N – Maxi Light
	Parque Temático – VILLA CARLOS PAZ
16:30 hs.	Actividades promocionales
18:00 hs.	Publicación Orden de Largada - Rampa
	Secretaría de la Prueba
	Parque de Servicio – VILLA CARLOS PAZ
18:30 a 19:00 hs.	Parque de Largada Promocional
	Parque de Servicio – VILLA CARLOS PAZ
19:15 hs.	Sesión de fotos institucional obligatoria
	VILLA CARLOS PAZ
20:00 hs.	Firma de autógrafos
	VILLA CARLOS PAZ
20:30 hs.	Elección de orden de partida - Etapa 1
	VILLA CARLOS PAZ
21:00 hs.	Largada Promocional
	Rampa de Largada
	VILLA CARLOS PAZ
21:00 hs.	Publicación Orden de Largada - Etapa 1
	Secretaría de la Prueba
	Parque de Servicio – VILLA CARLOS PAZ



Sábado 27 de febrero 09:45 hs.

Largada Etapa 1
CH0 – Salida de Parque de Servicio
MINA CLAVERO

17:17 hs.

Ingreso al Parque Cerrado

Al finalizar la etapa, Conferencia de Prensa – Sala de Prensa.
Concurren los tres primeros ubicados en la Clasificación General

19:00 hs.

Publicación Orden de Largada - Etapa 2
Secretaría de la Prueba

Domingo 28 de febrero 07:30 hs.

Etapa 2
CH 5B - Salida de Parque Cerrado
VILLA CARLOS PAZ

12:57 hs.

Ingreso al Parque Cerrado

14:00 hs.

Ceremonia de Premiación
Parque de Servicio – VILLA CARLOS PAZ

14:30 hs.

Verificación Técnica Final
Honda Rosso
Av. San Martín 1687, Villa Carlos Paz

15:30 hs

Publicación de la Clasificación Final
provisoria
Secretaría de la Prueba
Parque de Servicio – VILLA CARLOS PAZ



INSCRIPCIONES

4.1 Apertura de Inscripciones

La apertura de inscripciones se producirá el martes 02 de febrero de 2016 a las 9:00 hs

4.2 Fecha de cierre de inscripciones

Las inscripciones cierran el viernes 19 de febrero de 2016 a las 20:00hrs.

4.3 Procedimiento de inscripción

Cualquier persona que desee participar del Rally de Córdoba 2016 puede hacerlo enviando fax o e mail a las siguientes direcciones:

Automóvil Club Argentino: Fax 54 11 48084599 e-mail cdarally@aca.com.ar

ACRYR: Fax 54 351 4719172 e-mail acryr@acryr.com.ar

Rally Argentino www.rallyargentino.com

4.4 Número de inscriptos aceptados y clases

En el Rally de Córdoba 2016 no se considera un número máximo de inscriptos

Las clases estarán divididas en conformidad con el Art. 4.1.1 del Reglamento Deportivo del Campeonato Argentino de Rally.

4.4.1 Campeonato Argentino de Rally

Clases	Grupos	
Maxi Rally (RC2)	Maxi Rally	Nota 1
RC2N	Group N autos sobre 2000cc (ex N4 Light)	Nota 2
Junior (RC3)	Junior	Nota 1
RC5	Group N autos sobre 1400 cc y hasta 1600cc	Nota 3

Nota 1: Autos Maxi Rally (RC2) y Junior (RC3) homologación ADN (CDA) desarrollada sobre bases técnicas equivalentes a los requisitos de la FIA. Estándares de seguridad según el artículo 253 del anexo J del CDI vigente.



Nota 2: Los modelos y características técnicas de los autos autorizados en esta clase, están definidos en el Reglamento Técnico de la categoría

Nota 3: En la clase RC5 son admitidos solamente autos Grupo N, homologación CDA

4.5 Cobertura Médica

La cobertura médica, seguro por accidentes y seguro de vida, para todos los participantes, pilotos y navegantes, será cubierta por la Asociación Argentina de Volantes

El valor de la cobertura por tripulación será de pesos argentinos \$ 3.000 y deberá ser abonado en el momento de la verificación administrativa.

5. SEGURO

5.1 Descripción de la cobertura de seguro

Los derechos de inscripción incluyen una prima de seguro, en vigencia del 26 al 28 de febrero de 2016, que cubre lo siguiente:

1. Incendio: Mientras estén estacionados en los parques cerrados, los autos participantes y sus accesorios estarán cubiertos contra incendio, explosión, malevolencia, vandalismo, tumulto y actos de terrorismo, según el vehículo y hasta \$ 3.380.0000.
2. Daños: Mientras estén en el parque de asistencia, áreas de reabastecimiento, de reagrupamiento y de verificación técnica, los autos participantes estarán cubiertos por el seguro del organizador.
3. Responsabilidad Civil: Límites de sumas aseguradas por la responsabilidad civil extracontractual a espectadores e invitados
 - . Lesiones y/o muertes de personas hasta \$ 2.000.000 (pesos dos millones) cada una y \$ 5.000.000 (pesos cinco millones) por acontecimiento.
 - . Daños a cosas de terceros (daños materiales) hasta \$ 1.500.000 (pesos un millón quinientos mil)
4. El Comité Organizador declina toda responsabilidad respecto a las consecuencias causadas por la violación de leyes, reglas u ordenanzas cometidas por los competidores, quedando dichas consecuencias bajo la única responsabilidad de aquellos quienes cometieron la acción.



5. Bajo ningún aspecto se considerarán como participantes oficiales en la carrera a los vehículos de servicio, incluso aquellos portando placas especiales con la identificación “ASISTENCIA” emitidas por el organizador. Por lo tanto no están cubiertos por la póliza de seguro del rally y quedan bajo la sola responsabilidad de sus propietarios.
Lo mismo es válido para los autos utilizados por los competidores durante el reconocimiento, incluso cuando porten un número de serie o una calcomanía específica del evento.

6. PUBLICIDAD E IDENTIFICACIÓN

6.1 Placas de rally y números de competición.

Ver Anexo 3

6.2 Publicidad del Organizador

La publicidad del organizador será descripta en un Boletín.

Los números de competición, placas de rally y publicidad deberán estar adheridos al auto antes de la verificación técnica.

7. NEUMÁTICOS

Se deberán respetar las especificaciones, restricciones y obligaciones del Reglamento Deportivo

7.1 Campeonato Argentino

Según Art. 49 - Los neumáticos a utilizar en todas las clases serán provistos por la Asociación Civil Rally Argentino.

En cada prueba ACRA informará a las autoridades, las características de las cubiertas a utilizar en cada clase

7.1.1 Máximo de cubiertas

La cantidad máxima de cubiertas a utilizar por quienes participen del Campeonato Argentino (Art. 49.2 del Reglamento Deportivo), será informada por un boletín.

8. COMBUSTIBLE

Deberán ser respetadas las especificaciones, restricciones y obligaciones del campeonato

El combustible debe ser provisto por ACRA



9. RECONOCIMIENTO

9.1 Procedimiento de registro

Ubicación: Parque de Servicios, Secretaría de la Prueba, VILLA CARLOS PAZ a partir del jueves 25 de febrero a las 18:00hs

Antes del comienzo del reconocimiento todos los competidores deben registrarse para obtener los pases de reconocimiento. No se permitirá el acceso de los competidores a una prueba especial abierta al reconocimiento a menos que exhiban estos pases de vehículo.

9.2 Obligaciones

El reconocimiento de ruta comenzará para todas las tripulaciones el viernes 26 de febrero a las 8:00 hs. y deberá ajustarse al Plan de Reconocimientos - Anexo 2

El cumplimiento de las reglamentaciones de reconocimientos será verificado por oficiales del rally y los competidores deberán acatar las instrucciones de estos oficiales. A efectos del registro, las tripulaciones deben ingresar al tramo por el punto de partida. Queda prohibido hacerlo por accesos intermedios.

9.3 Restricciones

Se prevé un máximo de dos pasadas por cada tramo cronometrado durante el reconocimiento para todas las tripulaciones inscriptas.

Durante el reconocimiento, el límite de velocidad será de 80 Km/h en las pruebas especiales, a menos que las señales de tránsito, el libro de ruta o los boletines indiquen un límite de velocidad menor.

Los competidores deben manejar de manera tal que no pongan en peligro o causen inconvenientes al tráfico habitual o a las personas que residan cerca de los tramos.

Todos los competidores deben tener en cuenta que habrá controles policiales estrictos para prevenir los excesos de velocidad y otras infracciones de tránsito.

Bajo ninguna circunstancia las tripulaciones pondrán manejar en la dirección opuesta a la del rally en un tramo cronometrado.

9.4 Sanciones

Por exceso de velocidad se aplicarán las siguientes sanciones (art. 15.2.2 del Reglamento Deportivo).

- Primera vez: Pesos Argentinos \$ 2.000
- Segunda vez: penalización de 2 minutos a aplicar en el Día 1.
- Tercera vez: Denegar la largada de la prueba.

Otras infracciones referidas a reconocimientos, serán informadas por el Director de la Prueba a los Comisarios Deportivos quienes podrán aplicar alguna de las sanciones consignadas en los art. 12.2 y 12.3 del CDI.



10. VERIFICACIÓN ADMINISTRATIVA

10.1 Documentos a ser presentados

En la verificación administrativa se controlarán los siguientes documentos:

- Licencia del concurrente
- Licencia deportiva / licencia de conducir / pasaporte o documento de los pilotos y copilotos
- Autorización de la Autoridad Deportiva Nacional para todos los competidores que posean licencia emitida por otros países (no Argentina) Art. 3.9, 9.2, 9.3 y 9.4 del CDI
- Información consignada en el formulario de inscripción

10.2 Horarios

Ubicación: Parque de Servicios, Secretaría de la Prueba – VILLA CARLOS PAZ

Horarios: Jueves 25 de febrero de 18:00 a 21:00 hs.

11. VERIFICACIÓN TÉCNICA, SELLADO Y MARCADO

11.1 Lugar y horarios

Se realizará en el recinto acondicionado a tal efecto en Honda Rosso - Av. San Martín 1687, Villa Carlos Paz

Se llevará a cabo a partir del viernes 26 de febrero a partir de las 08:30 hs. en los horarios establecidos en el programa de la prueba (página 7 de este reglamento)

11.2 Barreros

En referencia al Art. 7.7 del Art. 252 del Anexo J el uso de barreros es obligatorio.

11.3 Ventanillas polarizadas

El uso de vidrios polarizados, en conformidad con el Art. 11, del Art. 253 del Anexo J, está autorizado.

11.4 Equipamiento de los pilotos

El equipamiento de seguridad (Anexo L del CDI de la FIA – Capítulo III) podrá ser verificado durante la verificación técnica previa y/o durante todo evento

11.5 Nivel de ruido

Se les recuerda a los competidores que de acuerdo al Art. 252 del Anexo J de la FIA, el nivel máximo de ruido permitido es 103 dB(A).

11.6 Preparación del motor para el sellado del block

Un orificio perforado en el block del motor para colocar un alambre, una placa y un sello, en una posición visible para ser visto cuando se abre el capó

Además en la clase RC2N es necesario disponer de perforaciones en dos tornillos consecutivos en: Turbo compresor, Caja de velocidades, Transfer y Diferencial trasero.



12. PARQUE DE SERVICIOS - REABASTECIMIENTO

12.1 Ubicación y restricciones

El parque de Servicios estará ubicado Avda. Pte. Arturo U. Illia (ex Av. Atlántica) y Gobernador Álvarez (entre Gob.Peña y Gob. Ferreira), Villa Carlos Paz.

Los vehículos de asistencia están autorizados a ingresar al Parque de Servicios sólo si están identificados con las placas entregadas por el organizador debidamente adheridas. Serán ubicados según las instrucciones impartidas por las autoridades del Organizador.

Podrán ingresar también los vehículos de las autoridades de la prueba y ACRA.

No se permitirá el ingreso de vehículos no autorizados

12.2 Reabastecimiento

Las condiciones y procedimientos se describen en los Art. 49 de los Reglamentos Deportivos del Campeonato.

Cualquier zona de reabastecimiento debe figurar en el Itinerario del rally y en el Libro de Ruta. No habrá más de tres (3) ZR estáticas entre ingresos al Parque de Servicios.

No podrán entrar al sector los vehículos de asistencia.

Está prohibido el reabastecimiento de combustible en el Parque de Servicio y/o en surtidores comerciales.

13. OTROS PROCEDIMIENTOS

13.1 Procedimiento para la largada promocional

El día viernes 26 de febrero se llevará a cabo la largada promocional del rally, en la rampa de largada que estará ubicada en Villa Carlos Paz. Los autos se presentarán en el Parque de Largada a partir de las 18:30 hs podrán ser ingresados por un miembro del equipo y el horario de cierre del Parque será a las 19:00 hs.

La partida de la primera tripulación desde la rampa tendrá lugar a las 21:00 hs.

13.2 Largada efectiva

La largada efectiva de la prueba se producirá desde el CH0 (Parque de Servicios – Mina Clavero)

13.3 Procedimiento de llegada

El rally terminará en el control horario CH8a donde los autos serán ingresados a un Parque Cerrado.

Una vez que hayan arribado el total de los vehículos, se procederá a la ceremonia de paso de los autos y sus tripulaciones por la rampa final y premiación. Los participantes



que no lo hagan, salvo casos de fuerza mayor previamente notificada y aceptada, serán informados a los Comisarios Deportivos quienes podrán aplicar una sanción.

El procedimiento de la Verificación Técnica final se ajustará a lo indicado en el Art. 15.1 de este reglamento

Los autos pueden ser conducidos desde el Parque Cerrado a la Verificación Técnica, por un miembro del equipo.

Los autos que no que no deban concurrir a la verificación permanecerán en el Parque Cerrado hasta que los Comisarios Deportivos procedan a la liberación del mismo.

13.4 Chequeo adelantado permitido

Las tripulaciones están autorizadas a realizar chequeo adelantado sin incurrir en una penalidad en el CH 4f y CH 8a.

13.5 Horario Oficial

La hora de uso en la prueba corresponderá a la hora oficial de la República Argentina.

13.6 Reingresos para la Etapa 2

Las tripulaciones que hayan hecho abandono de la prueba durante el día 1, podrán intervenir en el día 2 de acuerdo a las siguientes condiciones.

- a. Si se han retirado de la prueba por haber excedido los tiempos máximos permitidos o que hayan reportado inconvenientes mecánicos u otros a la Dirección de Carrera. No podrán hacerlo aquellas tripulaciones que hayan sido excluidas del evento por los Comisarios Deportivos por infringir condiciones reglamentarias.

El auto y el block motor deben ser los mismos presentados en la verificación técnica inicial, pero además, en caso de ser requerido, el motor puede ser cambiado sin penalización (art.38.4.1 del Reglamento Deportivo del Campeonato Argentino)

- b. El auto podrá ser reparado a discreción pero deberá ser ingresado al parque de reagrupamiento nocturno hasta el ingreso al Parque Cerrado del último auto en carrera. Caso contrario podrá se ingresado entre 30 minutos y una hora antes de la salida programada del primer auto de dicho reagrupamiento nocturno.
- c. Luego los Comisarios Técnicos procederán a la verificación y precintado de elementos si fuera necesario.
- d. Es responsabilidad del concurrente el traslado desde el lugar del abandono hasta el Parque de Servicios.
- e. Esta participación les permite a las tripulaciones obtener puntaje en el día 2, pero no en la clasificación general.
- f. El orden de largada de estas tripulaciones será establecido por la Dirección de Carrera con el acuerdo de los Comisarios Deportivos.

El formulario de reenganche, que se encuentra en el libro de ruta, al final del recorrido del Día 1debera ser presentado en la Secretaria de la Prueba hasta las 18:00 hs. del día sábado 27 de febrero de 2016.



13.7 Shakedown

Las pruebas técnicas con los autos de competición se llevaran a cabo el viernes 26 de febrero a partir de las 13:30 hs. en el Parque Temático – Villa Carlos Paz..

Las primeras tres pruebas (pasadas), dentro del tiempo asignado a la tanda, deberán ser realizadas por la tripulación inscrita y serán las consideradas como oficiales para el registro de tiempos. Las pasadas o pruebas restantes, o las realizadas con acompañantes invitados, no serán tenidas en cuenta para los registros oficiales.

Cualquier persona a bordo del auto durante la sesión de práctica que no haya sido inscrita para el rally, deberá haber firmado una renuncia de derechos proporcionada por el organizador.

Las personas invitadas a participar en carácter de navegantes, deberán hacerlo debidamente ajustadas a sus butacas y con el casco protector colocado. El uso del buzo ignífugo es obligatorio (Art. 24.7 del Reglamento Deportivo).

13.8 Zona de Asistencia Remota (ZAR)

13.8.1 Generalidades

Se establecen Zonas de Asistencia Remota durante el desarrollo del día 1, ubicada en la localidad de Mina Clavero respetando las siguientes condiciones:

- Será definida por un control horario en su entrada y en su salida.
- Se permitirá el cambio de neumáticos proporcionado desde un vehículo de asistencia y cualquier asistencia de acuerdo con estas reglamentaciones ZAR.
- Se admitirá solamente personal autorizado del equipo, como lo describen estas reglamentaciones ZAR, los comisarios del rally y los medios de prensa con pases apropiados.

13.8.2 CANTIDAD DE PERSONAS DEL EQUIPO

Las siguientes personas podrán trabajar en su auto:

- Para un auto, la tripulación más hasta 4 miembros del equipo. Este personal permanecerá siendo el mismo mientras el auto esté en la zona.
- Para pilotos integrantes de equipos con múltiples inscripciones, la tripulación más hasta 4 miembros del equipo por auto. Este personal puede ser intercambiado entre los autos dentro de la zona.

13.8.3 EQUIPAMIENTO Y HERRAMIENTAS ADMITIDAS

13.8.3.1 En esta zona de asistencia remota se permite lo siguiente:

- El uso de gatos, elevadores de chasis, rampas, llaves, herramientas de mano y agua.
- El uso de equipos o partes y herramientas llevadas a bordo del auto en competencia.
- La provisión de partes y/o conjuntos que pueden ser suministrados desde el vehículo de asistencia, es libre



- El uso de herramientas con funcionamiento a batería incluyendo toda la iluminación necesaria.
- El calibrado e inflado de neumáticos.
- Completar o agregar aceite o líquidos faltantes provistos por el equipo de asistencia.
- La adición de agua a los sistemas del auto para lo cual se puede usar un dispositivo de llenado.
- El uso de purga del líquido de frenos y equipos de limpieza de autos
- El uso de papel descartable.
- El uso de limpiador de vidrios.

13.8.3.2 Se pueden usar cobertores para el piso.

13.8.3.3 Se permite tener un auto de competición unido por un cable a una computadora ubicada dentro de la zona de asistencia remota y operada por una persona adicional (que no sea de los 4 del equipo de personal permitido). Esta persona no podrá intervenir en tareas que se realicen en el auto o manipular cualquier parte que deba ser montada en el mismo.

13.8.3.4 Se permite la instalación de luces extra, fuera o dentro del auto, en las zonas de asistencia remota. Las luces extra y las herramientas necesarias para instalarlas pueden ser transportadas a la ZAR en un auto de servicio.

13.8.3.5 Cualquier equipo o partes del auto podrán ser dejadas en la zona de asistencia remota o retiradas luego de la partida del auto.

13.8.4 PASE DE VEHÍCULOS A LAS ZAR

Se expedirá un solo pase de vehículo por auto en competencia por parte del organizador a fines del transporte a la ZAR del personal del equipo, el equipamiento, los repuestos y las herramientas admitidas hasta la asistencia.

13.9 Chicanas / Desvíos

La construcción de las chicanas y su control se realizara de acuerdo al art. 7.5 del Reglamento Deportivo.

Las penalizaciones para el caso en que no se respete esta norma serán: un (1) minuto en la primera oportunidad, diez (10) minutos en la segunda y removido de la clasificación en una tercera ocasión.

El informe del veedor destacado en el lugar, será inapelable.



14. PREMIOS

Se les entregará un trofeo a las primeras tres posiciones de la clasificación general y a las tres primeras de cada clase.

14.1 Listado de copas

Se entregarán premios (1 trofeo por miembro de la tripulación) según la siguiente lista:

Clasificación General

1° al 3° puesto

Clasificación por clases

1° al 3° puesto

Copa Maxi Rally (No Prioritarios)

1° al 3° puesto

El organizador se reserva el derecho de entregar premios adicionales

15. VERIFICACIÓN TÉCNICA FINAL - PROTESTAS

15.1 Verificación técnica final

La verificación técnica final tendrá lugar en Honda Rosso - Av. San Martín 1687, Villa Carlos Paz.

Los autos sujetos a la verificación técnica final (a decisión de los Comisarios) deben tener un representante del concurrente así como mecánicos (en caso de desmantelamiento) presentes en la verificación técnica final.

15.2 Aranceles para formular una protesta

Campeonato Argentino: \$ 12.500.-

15.3 Monto de la apelación

Monto de la apelación ante la CDA del ACA: \$ 12.500

ANEXO 1. ITINERARIO

SECCION 1

VIERNES 26 DE FEBRERO DE 2016						
CH - PE	L U G A R	Dist. PE	Dist. Enlace	Dist. Total	T. Otorgado	Paso 1° auto
	VILLA CARLOS PAZ - RAMPA DE LARGADA					21:00
INICIO (Sección 1)						
SABADO 27 DE FEBRERO DE 2016						
CH - PE	L U G A R	Dist. PE	Dist. Enlace	Dist. Total	T. Otorgado	Paso 1° auto
0	MINA CLAVERO - Parque Servicio SALIDA	-	-	-	-	9:45
RZ	MINA CLAVERO					
1	Km hasta siguiente reabastecimiento	(34,26)	(31,65)	(65,91)		
1		-	2,57	2,57	0:15	10:00
2	PE 1 MINA CLAVERO - CIENAGA DE ALLENDE (I)	13,48				10:03
			19,46	32,94	0:35	10:38
	PE 2 EL MIRADOR - SAN LORENZO (I)	20,78				10:41
2A	MINA CLAVERO Parque Cerrado INGRESO	-	9,62	30,40	0:40	11:21
	FLEXI SERVICE				MAX: 0:25	
2B	Parque Cerrado SALIDA / Servicio INGRESO	-	-	-		11:21
	FLEXI SERVICE REMOTO A - MINA CLAVERO				0:30	
2C	MINA CLAVERO Parque Servicio SALIDA - Reagrup. INGRESO	(34,26)	(31,65)	(65,91)		11:51
	REAGRUPAMIENTO				MAX: 0:40	

INICIO (Sección 2)		SABADO 27 DE FEBRERO DE 2016	
2D	MINA CLAVERO - Reagrupamiento	SALIDA	12:31
RZ	MINA CLAVERO		
2	Km hasta siguiente reabastecimiento	(34,26) (31,65) (65,91)	
3		2,57 2,57 0:15	12:46
PE 3	MINA CLAVERO - CIENAGA DE ALLENDE (II)	13,48	12:49
4		19,46 32,94 0:35	13:24
PE 4	EL MIRADOR - SAN LORENZO (II)	20,78	13:27
4A	MINA CLAVERO Parque Servicio INGRESO	- 9,62 30,40 0:40	14:07
	SERVICE REMOTO B - MINA CLAVERO	(34,26) (31,65) (65,91)	0:15
4B	MINA CLAVERO Parque Servicio SALIDA		14:22
RZ	MINA CLAVERO		
3	Km hasta siguiente reabastecimiento	(0,00) (135,15) (135,15)	
4C	CARLOS PAZ Zona Técnica INGRESO	135,15 135,15 2:00	16:22
4D	CARLOS PAZ Parque Cerrado INGRESO		0:10 16:32
	FLEXI SERVICE	MAX: 0:45	
4E	Parque Cerrado SALIDA / Servicio INGRESO	- - - 16:32	
	FLEXI SERVICE C - CARLOS PAZ	(0,00) (135,15) (135,15)	0:45
4F	CARLOS PAZ Parque Servicio SALIDA / Parque Cerrado INGRESO		17:17
REAGRUPAMIENTO NOCTURNO			
Totales Sábado		68,52 198,45 266,97	

SECCION 2

INICIO (Sección 3)							DOMINGO 28 DE FEBRERO DE 2016						
CH - PE	L U G A R	Dist. PE	Dist. Enlace	Dist. Total	T. Otorgado	Paso 1° auto							
	CARLOS PAZ - Parque Cerrado SALIDA												
4G	CARLOS PAZ - Parque de Servicio INGRESO					7:30							
	SERVICE D - CARLOS PAZ	(0,00)	(0,00)	(0,00)	0:25								
4H	CARLOS PAZ - Parque de Servicio SALIDA	-	-	-	-	7:55							
RZ	REABASTECIMIENTO VILLA CARLOS PAZ												
4	Km hasta siguiente reabastecimiento	(27,06)	(46,89)	(73,95)									
5		26,70	26,70	0:40	8:35								
PE 5	VILLA BUSTOS - TANTI (I)	20,31			8:38								
6		8,85	29,16	0:40	9:18								
PE 6	CABALANGO - VILLA CARLOS PAZ (I)	6,75			9:21								
6A	VILLA CARLOS PAZ Parque Cerrado INGRESO	11,34	18,09	0:30	9:51								
	FLEXI SERVICE				MAX: 0:25								
6B	Parque de Servicio INGRESO	-	-	-	9:51								
	FLEXI SERVICE E - VILLA CARLOS PAZ	(27,06)	(46,89)	(73,95)	0:30								
6C	Parque de Servicio SALIDA / Reagrupamiento INGRESO	-	-	-	10:21								
	REAGRUPAMIENTO				MAX: 0:40								

SECCION 3

INICIO (Sección 4)		DOMINGO 28 DE FEBRERO DE 2016			
6D	CARLOS PAZ - Reagrupamiento SALIDA	-	-	-	11:01
RZ	REABASTECIMIENTO VILLA CARLOS PAZ				
5	Km hasta siguiente reabastecimiento	(27,06)	(46,89)	(73,95)	
7		26,70	26,70	0:40	11:41
PE 7	VILLA BUSTOS - TANTI (II)	20,31			11:44
8		8,85	29,16	0:40	12:24
PE 8	CABALANGO - VILLA CARLOS PAZ (II)	6,75			12:27
8A	CARLOS PAZ - Podio Final	11,34	18,09	0:30	12:57
Totales Domingo		54,12	93,78	147,90	
		PE	ENLACES	TOTAL	% PE
Totales Sábado		68,52	198,45	266,97	55,87
Totales Domingo		54,12	93,78	147,90	44,13
TOTALES 8 PE		122,64	292,23	414,87	100,00

SECCION 4

TOTALES DEL RALLY

ANEXO 2. CRONOGRAMA DE RECONOCIMIENTOS

VIERNES 26 de febrero de 2016

8:00 a 12:00 hs.

PE 1 / 3 MINA CLAVERO - CIENAGA DE ALLENDE 2 Vueltas
PE 2 / 4 EL MIRADOR - SAN LORENZO 2 Vueltas

11:00 a 18:00 hs.

PE 5 / 7 VILLA BUSTOS - TANTI 2 Vueltas
PE 6 / 8 CABALANGO - VILLA CARLOS PAZ 2 Vueltas

PRUEBA ESPECIAL N°	PASADA 1	PASADA 2
1 / 3		
2 / 4		
5 / 7		
6 / 8		
Sh		

ANEXO 3. NÚMEROS DE COMPETICIÓN Y PUBLICIDAD

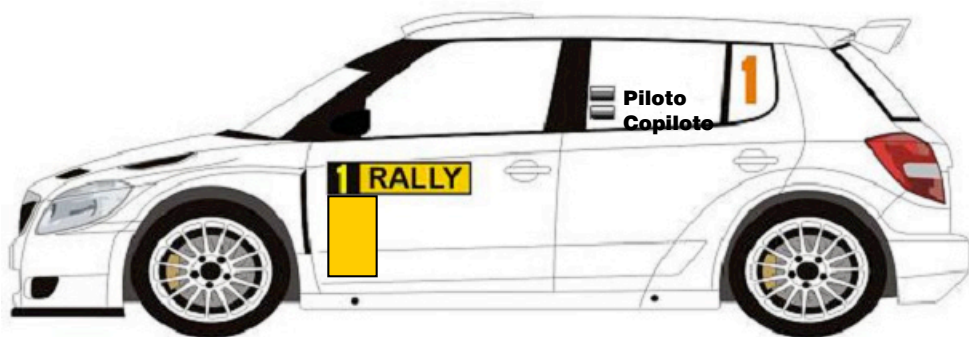

LA PUBLICIDAD SERÁ DETALLADA EN UN BOLETIN

DISTANCIA PE	ENLACE 2,15	DISTANCIA TOTAL 2,15	TIEMPO OTORGADO	PROMEDIO
--------------	-----------------------	--------------------------------	-----------------	----------

DISTANCIA		DIRECCION	INFORMACION	DISTANCIA REGRESIVA
TOTAL	PARCIAL			
0,00	0,00	<p>1</p>	<p>Salida de Parque de Servicio</p>	2,15
0,11	0,11	<p>2</p>		2,04
0,18	0,07	<p>3</p>	<p>Por calle Medrano</p>	1,97
1,11	0,93	<p>4</p>	<p>1 YPF - ACA</p> <p>2 YPF</p>	1,04
1,95	0,84	<p>5</p>		0,20
2,15	0,20	<p>6</p>	<p>HONDA ROSSO Verificaciones</p>	0,00

PRUEBAS ESPECIALES

DISTANCIA PE	ENLACE 4,35	DISTANCIA TOTAL 4,35	TIEMPO OTORGADO	PROMEDIO
--------------	-----------------------	--------------------------------	-----------------	----------

DISTANCIA		DIRECCION	INFORMACION	DISTANCIA REGRESIVA												
TOTAL	PARCIAL															
0,00	0,00		<table border="1"> <tr> <th colspan="4">PASO 1° AUTO</th> </tr> <tr> <td>HORA</td> <td>-</td> <td>HORA</td> <td>-</td> </tr> <tr> <td colspan="2">31 23.823 / 64 28.707</td> <td colspan="2">Alt.: 649</td> </tr> </table> <p>Servicio Salida </p>	PASO 1° AUTO				HORA	-	HORA	-	31 23.823 / 64 28.707		Alt.: 649		4,35
PASO 1° AUTO																
HORA	-	HORA	-													
31 23.823 / 64 28.707		Alt.: 649														
0,11	0,11		(1) Reabastecimiento	4,24												
0,18	0,07		Por Calle Medrano	4,17												
1,11	0,93		1 YPF - ACA 2 YPF	3,24												
1,48	0,37			2,87												
1,83	0,35			2,52												

CH

Carlos Paz - PARQUE DE SERVICIO - SALIDA

PAGINA
XXIX

CH

Parque Temático - SHAKEDOWN

DIA

SECCION

PRUEBAS ESPECIALES

DISTANCIA PE

ENLACE

DISTANCIA TOTAL

TIEMPO OTORGADO

PROMEDIO

4,35

4,35

DISTANCIA

DIRECCION

INFORMACION

DISTANCIA
REGRESIVA

TOTAL

PARCIAL

2,43

0,60

7



1,92

2,82

0,39

8

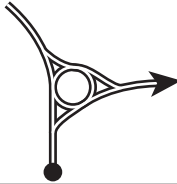

1,53

3,06

0,24

9

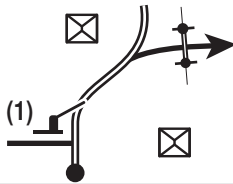

i

! TIERRA

(1) Barrera

1,29

3,79

0,73

10

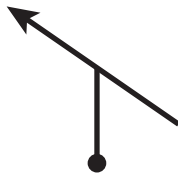

0,56

4,35

0,56

11



PASO 1° AUTO

Sh	HORA	HORA	HORA
-	-	-	-

Ingreso a Area de Espera

0,00



RALLY DE CORDOBA

Villa Carlos Paz - Mina Clavero

1º 26-28 FEBRERO DE 2016



Día 1



CH	0	MINA CLAVERO - PARQUE DE SERVICIO - SALIDA			PAGINA	1								
	1	MINA CLAVERO			DIA	1								
PRUEBAS ESPECIALES					SECCION	1								
		DISTANCIA PE	ENLACE	DISTANCIA TOTAL	TIEMPO OTORGADO	PROMEDIO								
			2,57	2,57	0:15	10,28								
DISTANCIA		DIRECCION			INFORMACION									
TOTAL	PARCIAL				DISTANCIA REGRESIVA									
0,00	0,00				<table border="1"> <tr> <td colspan="2">PASO 1° AUTO</td> <td colspan="2">HORA</td> </tr> <tr> <td>0</td> <td>9:45</td> <td>-</td> <td>-</td> </tr> </table>		PASO 1° AUTO		HORA		0	9:45	-	-
PASO 1° AUTO		HORA												
0	9:45	-	-											
0,07	0,07				CRUCE RUTA 34									
0,16	0,09				PAVIMENTO (1) Reabastecimiento									
0,54	0,38													
1,24	0,70													
1,63	0,39													



CH
CH

0 MINA CLAVERO - PARQUE DE SERVICIO - SALIDA

PAGINA
2

1 MINA CLAVERO



DIA
1



PRUEBAS ESPECIALES

SECCION
1

DISTANCIA PE	ENLACE 2,57	DISTANCIA TOTAL 2,57	TIEMPO OTORGADO 0:15	PROMEDIO 10,28
--------------	-----------------------	--------------------------------	--------------------------------	--------------------------

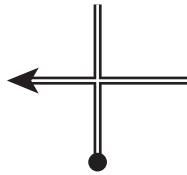
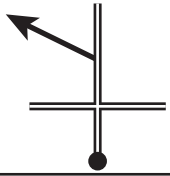
DISTANCIA		DIRECCION	INFORMACION	DISTANCIA REGRESIVA
TOTAL	PARCIAL			

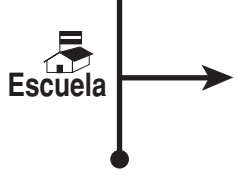
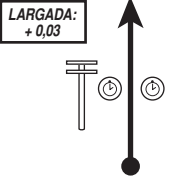
1,76	0,13			0,81
1,91	0,15			0,66
2,10	0,19		Por Simón Bolívar	0,47
2,22	0,12		i ! TIERRA	0,35

2,53	0,31			0,04									
2,57	0,04		 <table border="1"> <tr> <td colspan="3">PASO 1° AUTO</td> </tr> <tr> <td>HORA</td> <td>HORA</td> <td>HORA</td> </tr> <tr> <td>1 10:00</td> <td>-</td> <td>-</td> </tr> </table> <p>En Poste eléctrico pintado con letra "M" </p>	PASO 1° AUTO			HORA	HORA	HORA	1 10:00	-	-	0,00
PASO 1° AUTO													
HORA	HORA	HORA											
1 10:00	-	-											

LPE
CH

1 MINA CLAVERO

2 EL MIRADOR

PAGINA
3

DIA
1

SECCION
1

PRUEBAS ESPECIALES
1

MINA CLAVERO - CIENAGA DE ALLENDE (I)

DISTANCIA PE	ENLACE	DISTANCIA TOTAL	TIEMPO OTORGADO	PROMEDIO
13,48	19,46	32,94	0:35	56,47

DISTANCIA		DIRECCION	INFORMACION	DISTANCIA REGRESIVA
TOTAL	PARCIAL			

0,00	0,00	<p>1</p> <p>13,48</p>	<p>PASO 1° AUTO</p> <table border="1"> <tr> <td>1</td> <td>10:03</td> <td>-</td> <td>-</td> </tr> <tr> <td colspan="2">HORA</td> <td colspan="2">HORA</td> </tr> </table> <p>31 44.060s/65 00.485w Alt.: 871</p> <p>en Poste eléctrico pintado con letra "B"</p>	1	10:03	-	-	HORA		HORA		32,94
1	10:03	-	-									
HORA		HORA										
0,17	0,17	<p>2</p> <p>13,31</p>		32,77								
0,27	0,10	<p>3</p> <p>13,21</p>		32,67								
0,32	0,05	<p>4</p> <p>13,16</p>		32,62								
0,40	0,08	<p>5</p> <p>13,08</p>		32,54								
0,57	0,17	<p>6</p> <p>12,91</p>		32,37								

LPE	1	MINA CLAVERO	PAGINA		4				
	2	EL MIRADOR	DIA		1				
CH	PRUEBAS ESPECIALES			MINA CLAVERO - CIENAGA DE ALLENDE (I)					
	1			SECCION		1			
DISTANCIA PE		ENLACE		DISTANCIA TOTAL		TIEMPO OTORGADO		PROMEDIO	
13,48		19,46		32,94		0:35		56,47	
DISTANCIA		DIRECCION			INFORMACION			DISTANCIA REGRESIVA	
TOTAL	PARCIAL								
1,03	0,46							31,91	
1,17	0,14							31,77	
1,27	0,10				VEEDOR			31,67	
1,51	0,24				i ! PAVIMENTO			31,43	
1,76	0,25				i ! TIERRA			31,18	
4,81	3,05				VEEDOR Sale del camino entre postes			28,13	

LPE	1 MINA CLAVERO		PAGINA 5			
	CH	2 EL MIRADOR		DIA 1		
PRUEBAS ESPECIALES		MINA CLAVERO - CIENAGA DE ALLENDE (I)			SECCION 1	
1		DISTANCIA PE	ENLACE	DISTANCIA TOTAL	TIEMPO OTORGADO	PROMEDIO
		13,48	19,46	32,94	0:35	56,47
DISTANCIA		DIRECCION		INFORMACION		DISTANCIA REGRESIVA
TOTAL	PARCIAL					
5,52	0,71					27,42
8,90	3,38					24,04
10,81	1,91					22,13
13,48	2,67			<p>En Cementerio</p>		19,46
13,70	0,22			STOP EN CRUCE		19,24
15,88	2,18					17,06

LPE
CH









1 MINA CLAVERO

2 EL MIRADOR

PAGINA
6
DIA
1
SECCION
1

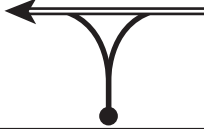
PRUEBAS ESPECIALES MINA CLAVERO - CIENAGA DE ALLENDE (I)

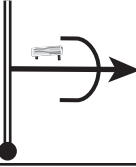
1	DISTANCIA PE	ENLACE	DISTANCIA TOTAL	TIEMPO OTORGADO	PROMEDIO
	13,48	19,46	32,94	0:35	56,47

DISTANCIA		DIRECCION	INFORMACION	DISTANCIA REGRESIVA
TOTAL	PARCIAL			
17,09	1,21			15,85
17,92	0,83			15,02
22,16	4,24		<i>i</i> ! PAVIMENTO	10,78
24,03	1,87			8,91
32,14	8,11		<i>i</i> ! TIERRA 	0,80
32,47	0,33			0,47

LPE
CH

1 MINA CLAVERO

PAGINA
7

2 EL MIRADOR

DIA
1

PRUEBAS ESPECIALES **MINA CLAVERO - CIENAGA DE ALLENDE (I)** SECCION
1

1	DISTANCIA PE	ENLACE	DISTANCIA TOTAL	TIEMPO OTORGADO	PROMEDIO
	13,48	19,46	32,94	0:35	56,47

DISTANCIA		DIRECCION	INFORMACION	DISTANCIA REGRESIVA
TOTAL	PARCIAL			

32,94	0,47	<div data-bbox="252 391 285 422">25</div> <div data-bbox="308 391 392 430">LARGADA: + 0,047</div> <div data-bbox="397 391 509 566"> </div>	<div data-bbox="599 383 649 462"> CH </div> <div data-bbox="655 375 946 446"> <table border="1"> <tr> <th colspan="3">PASO 1° AUTO</th> </tr> <tr> <td>HORA</td> <td></td> <td>HORA</td> </tr> <tr> <td>2</td> <td>10:38</td> <td>-</td> </tr> <tr> <td></td> <td></td> <td>-</td> </tr> </table> </div> <div data-bbox="683 462 868 518">En Arbol pintado con letra "M"</div> <div data-bbox="890 478 929 518"> </div>	PASO 1° AUTO			HORA		HORA	2	10:38	-			-	0,00
				PASO 1° AUTO												
HORA		HORA														
2	10:38	-														
		-														

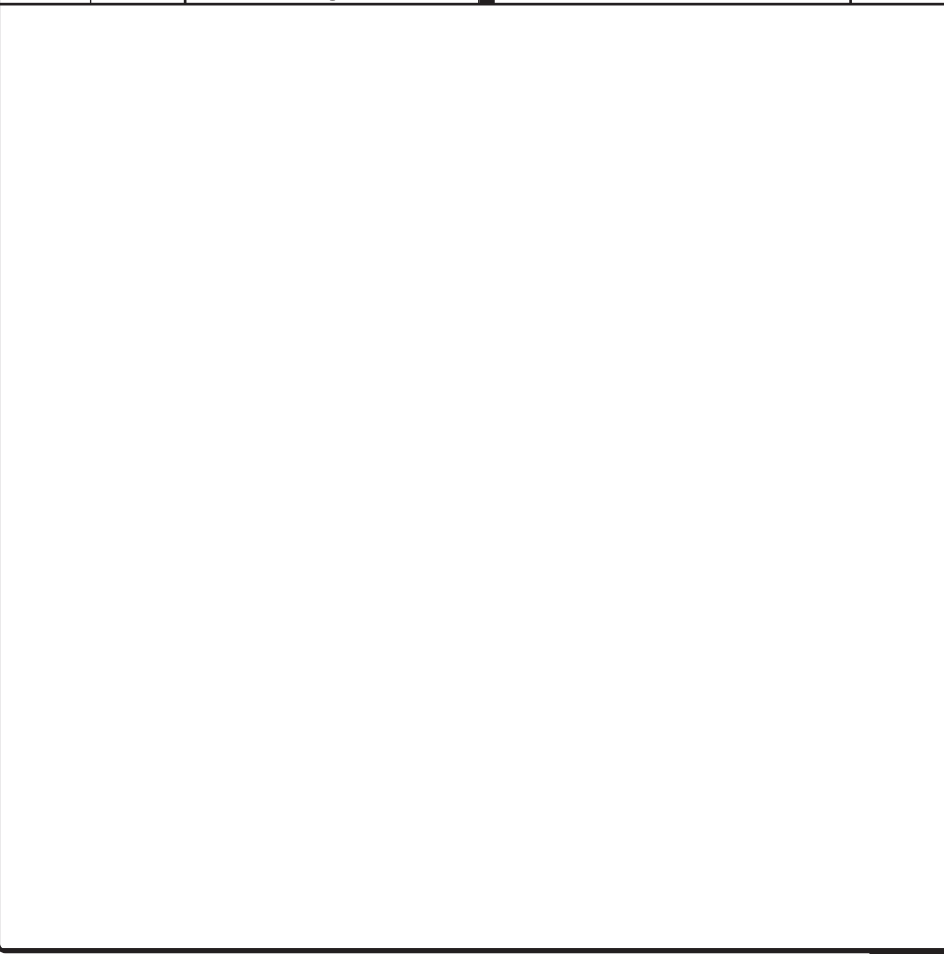

LPE	2 EL MIRADOR		PAGINA 8			
	CH	2a MINA CLAVERO - PARQUE CERRADO - INGRESO		DIA 1		
PRUEBAS ESPECIALES		EL MIRADOR - SAN LORENZO (I)			SECCION 1	
2		DISTANCIA PE	ENLACE	DISTANCIA TOTAL	TIEMPO OTORGADO	PROMEDIO
		20,78	9,62	30,40	0:40	45,60
DISTANCIA		DIRECCION		INFORMACION		DISTANCIA REGRESIVA
TOTAL	PARCIAL					
0,00	0,00			 PASO 1° AUTO LPE 2 HORA 10:41 - HORA - (31 35.037s/65 06.170w) (Alt.: 1059) En árbol pintado con letra "B"		30,40
2,31	2,31					28,09
5,59	3,28					24,81
6,50	0,91					23,90
8,11	1,61					22,29
8,90	0,79					21,50

LPE	2	EL MIRADOR	PAGINA			9
	CH	2a	MINA CLAVERO - PARQUE CERRADO - INGRESO	DIA		
PRUEBAS ESPECIALES		EL MIRADOR - SAN LORENZO (I)			SECCION	1
2		DISTANCIA PE	ENLACE	DISTANCIA TOTAL	TIEMPO OTORGADO	PROMEDIO
		20,78	9,62	30,40	0:40	45,60
DISTANCIA		DIRECCION			INFORMACION	DISTANCIA REGRESIVA
TOTAL	PARCIAL					
11,17	2,27				RESCATE MEDICO G.P.S.: Alt.: 996 31 36.864s / 65 03.235w	19,23
11,65	0,48					18,75
12,53	0,88					17,87
13,57	1,04				<div style="border: 1px solid black; padding: 5px; text-align: center;"> BIENVENIDOS A PANA HOLMA </div>	16,83
14,12	0,55					16,28
14,80	0,68					15,60

LPE

2 EL MIRADOR

PAGINA

10

CH

2a MINA CLAVERO - PARQUE CERRADO - INGRESO

DIA

1

PRUEBAS ESPECIALES

EL MIRADOR - SAN LORENZO (I)

SECCION

1

2

DISTANCIA PE

20,78

ENLACE

9,62

DISTANCIA TOTAL

30,40

TIEMPO OTORGADO

0:40

PROMEDIO

45,60

DISTANCIA

TOTAL

PARCIAL

DIRECCION

INFORMACION

DISTANCIA

REGRESIVA

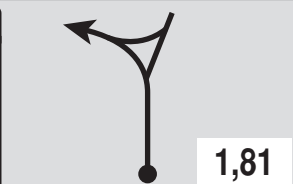
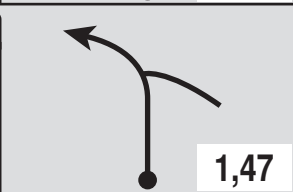
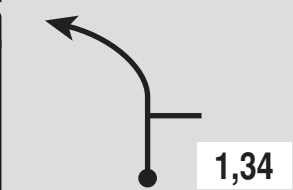
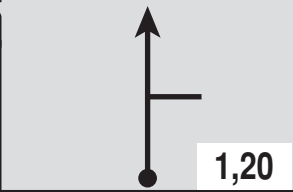
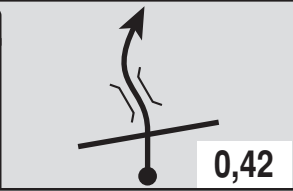
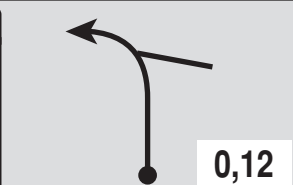
18,97	4,17	13			11,43
19,31	0,34	14			11,09
19,44	0,13	15			10,96
19,58	0,14	16			10,82
20,36	0,78	17			10,04
20,66	0,30	18			9,74



LPE
CH

2 EL MIRADOR

PAGINA
11

2a MINA CLAVERO - PARQUE CERRADO - INGRESO

DIA
1







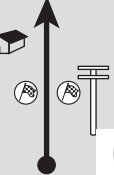

PRUEBAS ESPECIALES

EL MIRADOR - SAN LORENZO (I)

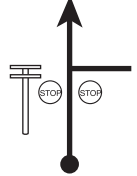
SECCION
1

2

DISTANCIA PE 20,78	ENLACE 9,62	DISTANCIA TOTAL 30,40	TIEMPO OTORGADO 0:40	PROMEDIO 45,60
------------------------------	-----------------------	---------------------------------	--------------------------------	--------------------------

DISTANCIA		DIRECCION	INFORMACION	DISTANCIA REGRESIVA
TOTAL	PARCIAL			
20,78	0,12	<p>19</p> <p>Policia </p>  <p>0,00</p>	 <p>2 -</p> <p>(31 40.194s/63 01.257w) Alt.: 923</p> <p>En Poste eléctrico pintado con letra "B"</p>	9,62
21,09	0,31	<p>20</p> 	<p>STOP</p> <p>En Poste eléctrico pintado con letra "M"</p>	9,31
21,18	0,09	<p>21</p> 	<p><i>i</i> ! PAVIMENTO</p>	9,22
21,37	0,19	<p>22</p> 		9,03
21,74	0,37	<p>23</p> 		8,66
23,27	1,53	<p>24</p> 		7,13

LPE
CH

2 EL MIRADOR

PAGINA
12

2a MINA CLAVERO - PARQUE CERRADO - INGRESO

DIA
1

PRUEBAS ESPECIALES

EL MIRADOR - SAN LORENZO (I)

SECCION
1

2

DISTANCIA PE	ENLACE	DISTANCIA TOTAL	TIEMPO OTORGADO	PROMEDIO
20,78	9,62	30,40	0:40	45,60

DISTANCIA		DIRECCION	INFORMACION	DISTANCIA REGRESIVA
TOTAL	PARCIAL			
24,06	0,79			6,34
24,64	0,58			5,76
25,31	0,67			5,09
25,62	0,31			4,78
25,98	0,36			4,42
26,15	0,17			4,25

LPE
CH

2 EL MIRADOR

PAGINA
13

2a MINA CLAVERO - PARQUE CERRADO - INGRESO

DIA
1





PRUEBAS ESPECIALES

EL MIRADOR - SAN LORENZO (I)

SECCION
1

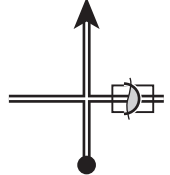
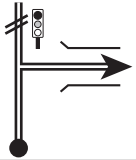
2

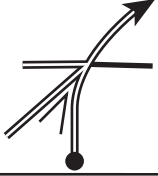
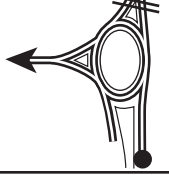
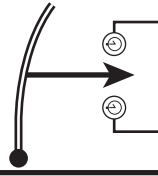
DISTANCIA PE	ENLACE	DISTANCIA TOTAL	TIEMPO OTORGADO	PROMEDIO
20,78	9,62	30,40	0:40	45,60

DISTANCIA		DIRECCION	INFORMACION	DISTANCIA REGRESIVA												
TOTAL	PARCIAL															
26,76	0,61			3,64												
27,45	0,69			2,95												
27,66	0,21			2,74												
28,78	1,12			1,62												
30,15	1,37			0,25												
30,40	0,25		<div style="display: flex; align-items: center;">  <table border="1" style="margin-left: 10px;"> <tr> <td colspan="4">PASO 1° AUTO</td> </tr> <tr> <td>2a</td> <td>11:21</td> <td>-</td> <td>-</td> </tr> <tr> <td>HORA</td> <td></td> <td>HORA</td> <td></td> </tr> </table> </div> <p style="text-align: center; margin-top: 10px;">Ingreso Parque Cerrado</p>	PASO 1° AUTO				2a	11:21	-	-	HORA		HORA		0,00
PASO 1° AUTO																
2a	11:21	-	-													
HORA		HORA														

CH

2d MINA CLAVERO - REAGRUPAMIENTO - SALIDA

PAGINA
14

CH

3 MINA CLAVERO

DIA
1

PRUEBAS ESPECIALES

SECCION
2

DISTANCIA PE	ENLACE 2,57	DISTANCIA TOTAL 2,57	TIEMPO OTORGADO 0:15	PROMEDIO 10,28
--------------	-----------------------	--------------------------------	--------------------------------	--------------------------

DISTANCIA		DIRECCION	INFORMACION	DISTANCIA REGRESIVA												
TOTAL	PARCIAL															
0,00	0,00		<table border="1"> <tr> <td colspan="4">PASO 1° AUTO</td> </tr> <tr> <td>2d</td> <td>12:31</td> <td>-</td> <td>-</td> </tr> <tr> <td>HORA</td> <td></td> <td>HORA</td> <td></td> </tr> </table> <p>Salida Reagrupamiento</p>	PASO 1° AUTO				2d	12:31	-	-	HORA		HORA		2,57
PASO 1° AUTO																
2d	12:31	-	-													
HORA		HORA														
0,07	0,07		<p>!! CRUCE RUTA 34</p>	2,50												
0,16	0,09		<p>i ! PAVIMENTO (1) Reabastecimiento</p>	2,41												
0,54	0,38			2,03												
1,24	0,70			1,33												
1,63	0,39			0,94												



CH

2d MINA CLAVERO - REAGRUPAMIENTO - SALIDA

PAGINA
15

CH

3 MINA CLAVERO

DIA
1

PRUEBAS ESPECIALES

SECCION
2

DISTANCIA PE	ENLACE 2,57	DISTANCIA TOTAL 2,57	TIEMPO OTORGADO 0:15	PROMEDIO 10,28
--------------	-----------------------	--------------------------------	--------------------------------	--------------------------

DISTANCIA		DIRECCION	INFORMACION	DISTANCIA REGRESIVA
TOTAL	PARCIAL			

1,76	0,13			0,81
1,91	0,15			0,66
2,10	0,19		Por Simón Bolívar	0,47
2,22	0,12		i ! TIERRA	0,35

2,53	0,31			0,04												
2,57	0,04		<table border="1"> <tr> <th colspan="4">PASO 1º AUTO</th> </tr> <tr> <td>3</td> <td>12:46</td> <td>-</td> <td>-</td> </tr> <tr> <td colspan="2">HORA</td> <td colspan="2">HORA</td> </tr> </table> <p>En Poste eléctrico pintado con letra "M" </p>	PASO 1º AUTO				3	12:46	-	-	HORA		HORA		0,00
PASO 1º AUTO																
3	12:46	-	-													
HORA		HORA														

LPE
CH

3 MINA CLAVERO

4 EL MIRADOR

PAGINA
16

DIA
1

SECCION
2

PRUEBAS ESPECIALES

MINA CLAVERO - CIENAGA DE ALLENDE (II)

3

DISTANCIA PE 13,48	ENLACE 19,46	DISTANCIA TOTAL 32,94	TIEMPO OTORGADO 0:35	PROMEDIO 56,47
------------------------------	------------------------	---------------------------------	--------------------------------	--------------------------

DISTANCIA		DIRECCION	INFORMACION	DISTANCIA REGRESIVA
TOTAL	PARCIAL			

0,00	0,00	<p>1</p> <p>13,48</p>	<p>PASO 1° AUTO</p> <p>3 12:49 - -</p> <p>31 44.060s/65 00.485w Alt.: 871</p> <p>en Poste eléctrico pintado con letra "B"</p>	32,94
0,17	0,17	<p>2</p> <p>13,31</p>		32,77
0,27	0,10	<p>3</p> <p>13,21</p>		32,67
0,32	0,05	<p>4</p> <p>13,16</p>		32,62
0,40	0,08	<p>5</p> <p>13,08</p>		32,54
0,57	0,17	<p>6</p> <p>12,91</p>		32,37



PASO 1° AUTO

3 **12:49** - -

31 44.060s/65 00.485w Alt.: 871

LPE	3	MINA CLAVERO	PAGINA		17				
	4	EL MIRADOR	DIA		1				
CH	PRUEBAS ESPECIALES			MINA CLAVERO - CIENAGA DE ALLENDE (II)					
	3			SECCION		2			
DISTANCIA PE		ENLACE		DISTANCIA TOTAL		TIEMPO OTORGADO		PROMEDIO	
13,48		19,46		32,94		0:35		56,47	
DISTANCIA		DIRECCION			INFORMACION			DISTANCIA REGRESIVA	
TOTAL	PARCIAL								
1,03	0,46				VEEDOR			31,91	
1,17	0,14							31,77	
1,27	0,10							31,67	
1,51	0,24				i ! PAVIMENTO			31,43	
1,76	0,25				i ! TIERRA			31,18	
4,81	3,05				VEEDOR Sale del camino entre postes			28,13	

LPE	3 MINA CLAVERO		PAGINA 18			
	CH	4 EL MIRADOR		DIA 1		
PRUEBAS ESPECIALES		MINA CLAVERO - CIENAGA DE ALLENDE (II)			SECCION 2	
3		DISTANCIA PE	ENLACE	DISTANCIA TOTAL	TIEMPO OTORGADO	PROMEDIO
		13,48	19,46	32,94	0:35	56,47
DISTANCIA		DIRECCION		INFORMACION		DISTANCIA REGRESIVA
TOTAL	PARCIAL					
5,52	0,71					27,42
8,90	3,38					24,04
10,81	1,91					22,13
13,48	2,67					19,46
13,70	0,22					19,24
15,88	2,18					17,06

LPE
CH

3 MINA CLAVERO

4 EL MIRADOR

PAGINA
19

DIA
1

SECCION
2

PRUEBAS ESPECIALES

MINA CLAVERO - CIENAGA DE ALLENDE (II)

3









DISTANCIA PE
13,48

ENLACE
19,46

DISTANCIA TOTAL
32,94

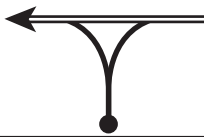
TIEMPO OTORGADO
0:35

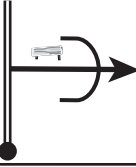
PROMEDIO
56,47

DISTANCIA		DIRECCION	INFORMACION	DISTANCIA REGRESIVA
TOTAL	PARCIAL			
17,09	1,21			15,85
17,92	0,83			15,02
22,16	4,24		<i>i</i> ! PAVIMENTO	10,78
24,03	1,87			8,91
32,14	8,11		<i>i</i> ! TIERRA 	0,80
32,47	0,33			0,47

LPE
CH

3 MINA CLAVERO

PAGINA
20

4 EL MIRADOR

DIA
1

PRUEBAS ESPECIALES **MINA CLAVERO - CIENAGA DE ALLENDE (II)** SECCION 2

3

DISTANCIA PE	ENLACE	DISTANCIA TOTAL	TIEMPO OTORGADO	PROMEDIO
13,48	19,46	32,94	0:35	56,47

DISTANCIA		DIRECCION	INFORMACION	DISTANCIA REGRESIVA
TOTAL	PARCIAL			

32,94	25	LARGADA: + 0,047			PASO 1° AUTO				0,00
					4	HORA 13:24	HORA -		

En Arbol pintado con letra "M"

LPE	4	EL MIRADOR	PAGINA			21																
	CH	4a	MINA CLAVERO - PARQUE SERVICIO - INGRESO			DIA	1															
PRUEBAS ESPECIALES		EL MIRADOR - SAN LORENZO (II)				SECCION	2															
4		DISTANCIA PE	ENLACE	DISTANCIA TOTAL	TIEMPO OTORGADO	PROMEDIO																
		20,78	9,62	30,40	0:40	45,60																
DISTANCIA		DIRECCION			INFORMACION	DISTANCIA REGRESIVA																
TOTAL	PARCIAL																					
0,00	0,00				<table border="1"> <tr> <td colspan="4">PASO 1° AUTO</td> </tr> <tr> <td>4</td> <td>13:27</td> <td>-</td> <td>-</td> </tr> <tr> <td colspan="2">HORA</td> <td colspan="2">HORA</td> </tr> <tr> <td colspan="4">(31 35.037s/65 06.170w) (Alt.: 1059)</td> </tr> </table> <p>En árbol pintado con letra "B"</p>	PASO 1° AUTO				4	13:27	-	-	HORA		HORA		(31 35.037s/65 06.170w) (Alt.: 1059)				30,40
PASO 1° AUTO																						
4	13:27	-	-																			
HORA		HORA																				
(31 35.037s/65 06.170w) (Alt.: 1059)																						
2,31	2,31					28,09																
5,59	3,28					24,81																
6,50	0,91					23,90																
8,11	1,61					22,29																
8,90	0,79					21,50																

LPE	4	EL MIRADOR	PAGINA			22					
	CH	4a	MINA CLAVERO - PARQUE SERVICIO - INGRESO	DIA			1				
PRUEBAS ESPECIALES		EL MIRADOR - SAN LORENZO (II)			SECCION	2					
4		DISTANCIA PE	20,78	ENLACE	9,62	DISTANCIA TOTAL	30,40	TIEMPO OTORGADO	0:40	PROMEDIO	45,60
DISTANCIA		DIRECCION			INFORMACION			DISTANCIA REGRESIVA			
TOTAL	PARCIAL										
11,17	2,27				RESCATE MEDICO G.P.S.: 31 36.864s / 65 03.235w Alt.: 996			19,23			
11,65	0,48							18,75			
12,53	0,88							17,87			
13,57	1,04							16,83			
14,12	0,55							16,28			
14,80	0,68							15,60			

LPE
CH

4 EL MIRADOR

PAGINA
23

4a MINA CLAVERO - PARQUE SERVICIO - INGRESO

DIA
1

PRUEBAS ESPECIALES

EL MIRADOR - SAN LORENZO (II)









SECCION
2

4

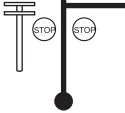
DISTANCIA PE 20,78	ENLACE 9,62	DISTANCIA TOTAL 30,40	TIEMPO OTORGADO 0:40	PROMEDIO 45,60
------------------------------	-----------------------	---------------------------------	--------------------------------	--------------------------

DISTANCIA		DIRECCION	INFORMACION	DISTANCIA REGRESIVA
TOTAL	PARCIAL			
18,97	4,17			11,43
19,31	0,34			11,09
19,44	0,13			10,96
19,58	0,14			10,82
20,36	0,78			10,04
20,66	0,30			9,74



LPE	4	EL MIRADOR	PAGINA 24			
	CH	4a	MINA CLAVERO - PARQUE SERVICIO - INGRESO	DIA 1		
PRUEBAS ESPECIALES		EL MIRADOR - SAN LORENZO (II)			SECCION 2	
4		DISTANCIA PE 20,78	ENLACE 9,62	DISTANCIA TOTAL 30,40	TIEMPO OTORGADO 0:40	PROMEDIO 45,60
DISTANCIA		DIRECCION		INFORMACION	DISTANCIA REGRESIVA	
TOTAL	PARCIAL					
20,78	0,12	19 Policia   0,00		 4 - (31 40.194s/63 01.257w) Alt.: 923 En Poste eléctrico pintado con letra "B"	9,62	
21,09	0,31	20 		STOP En Poste eléctrico pintado con letra "M"	9,31	
21,18	0,09	21 		<i>i</i> ! PAVIMENTO	9,22	
21,37	0,19	22 			9,03	
21,74	0,37	23 			8,66	
23,27	1,53	24 			7,13	

LPE
CH

4 EL MIRADOR

PAGINA
25

4a MINA CLAVERO - PARQUE SERVICIO - INGRESO

DIA
1

PRUEBAS ESPECIALES

EL MIRADOR - SAN LORENZO (II)

SECCION
2

4

DISTANCIA PE 20,78	ENLACE 9,62	DISTANCIA TOTAL 30,40	TIEMPO OTORGADO 0:40	PROMEDIO 45,60
------------------------------	-----------------------	---------------------------------	--------------------------------	--------------------------

DISTANCIA		DIRECCION	INFORMACION	DISTANCIA REGRESIVA
TOTAL	PARCIAL			
24,06	0,79		<div style="border: 1px solid black; padding: 5px; width: fit-content;"> <p>▲ CURA BROCHERO</p> <p>← PTE. DEL CURA</p> <p>← VILLA VENEGAS</p> </div>	6,34
24,64	0,58			5,76
25,31	0,67			5,09
25,62	0,31			4,78
25,98	0,36			4,42
26,15	0,17			4,25

LPE
CH

4 EL MIRADOR

PAGINA
26

4a MINA CLAVERO - PARQUE SERVICIO - INGRESO

DIA
1





PRUEBAS ESPECIALES

EL MIRADOR - SAN LORENZO (II)

SECCION
2

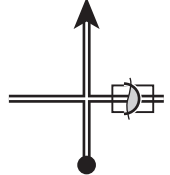
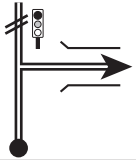
4

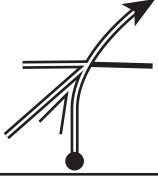
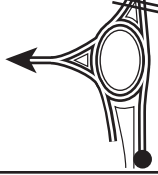
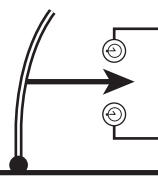
DISTANCIA PE 20,78	ENLACE 9,62	DISTANCIA TOTAL 30,40	TIEMPO OTORGADO 0:40	PROMEDIO 45,60
------------------------------	-----------------------	---------------------------------	--------------------------------	--------------------------

DISTANCIA		DIRECCION	INFORMACION	DISTANCIA REGRESIVA												
TOTAL	PARCIAL															
26,76	0,61			3,64												
27,45	0,69			2,95												
27,66	0,21			2,74												
28,78	1,12			1,62												
30,15	1,37			0,25												
30,40	0,25		<div style="display: flex; align-items: center;">  <table border="1" style="margin-left: 10px;"> <tr> <th colspan="4">PASO 1° AUTO</th> </tr> <tr> <td>4a</td> <td>14:07</td> <td>-</td> <td>-</td> </tr> <tr> <td></td> <td>HORA</td> <td>HORA</td> <td>HORA</td> </tr> </table> </div> <p style="text-align: center; margin-top: 10px;">Ingreso Parque Cerrado</p>	PASO 1° AUTO				4a	14:07	-	-		HORA	HORA	HORA	0,00
PASO 1° AUTO																
4a	14:07	-	-													
	HORA	HORA	HORA													

CH

4b MINA CLAVERO - PARQUE DE SERVICIO - SALIDA

PAGINA

27

CH

4c CARLOS PAZ -ZONA TECNICA - INGRESO

DIA







1

SECCION

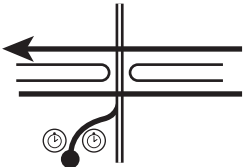
2

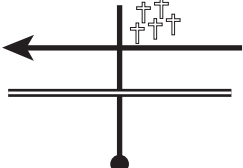
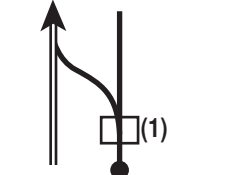
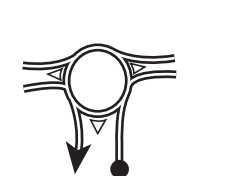
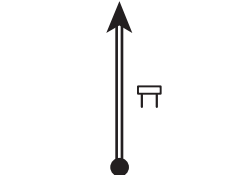
PRUEBAS ESPECIALES

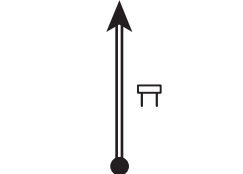
DISTANCIA PE	ENLACE	DISTANCIA TOTAL	TIEMPO OTORGADO	PROMEDIO
	135,15	135,15	2:00	67,58

DISTANCIA		DIRECCION	INFORMACION	DISTANCIA REGRESIVA												
TOTAL	PARCIAL															
0,00	0,00		 <table border="1"> <tr> <td colspan="4">PASO 1° AUTO</td> </tr> <tr> <td>4b</td> <td>14:22</td> <td>-</td> <td>-</td> </tr> <tr> <td>CH</td> <td></td> <td></td> <td></td> </tr> </table> <p>Salida Parque Servicio</p>	PASO 1° AUTO				4b	14:22	-	-	CH				135,15
PASO 1° AUTO																
4b	14:22	-	-													
CH																
0,07	0,07		<p>RUTA 34 !!</p>	135,08												
0,16	0,09		<p><i>i</i> ! PAVIMENTO (1) Reabastecimiento</p>	134,99												
0,54	0,38			134,61												
3,40	2,86			131,75												
10,56	7,16			124,59												

CH
CH

4b MINA CLAVERO - PARQUE DE SERVICIO - SALIDA

PAGINA
28









4c CARLOS PAZ -ZONA TECNICA - INGRESO

DIA
1

PRUEBAS ESPECIALES

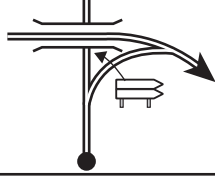
SECCION
2

DISTANCIA PE	ENLACE 135,15	DISTANCIA TOTAL 135,15	TIEMPO OTORGADO 2:00	PROMEDIO 67,58
--------------	-------------------------	----------------------------------	--------------------------------	--------------------------

DISTANCIA		DIRECCION	INFORMACION	DISTANCIA REGRESIVA
TOTAL	PARCIAL			
38,81	28,25			96,34
54,04	15,23		PARADOR EL CONDOR	81,11
81,47	27,43			53,68
89,68	8,21			45,47
93,76	4,08			41,39
95,62	1,86			39,53

CH

4b MINA CLAVERO - PARQUE DE SERVICIO - SALIDA

PAGINA

29

CH

4c CARLOS PAZ -ZONA TECNICA - INGRESO

DIA

1

SECCION

2

PRUEBAS ESPECIALES

DISTANCIA PE

ENLACE

DISTANCIA TOTAL

TIEMPO OTORGADO

PROMEDIO

135,15

135,15

2:00

67,58

DISTANCIA









DIRECCION

INFORMACION

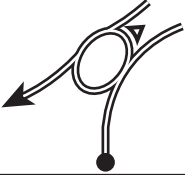
DISTANCIA
REGRESIVA

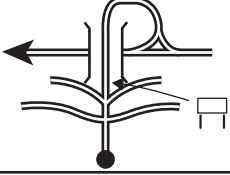
TOTAL

PARCIAL

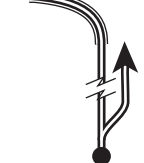
DISTANCIA		DIRECCION	INFORMACION	DISTANCIA REGRESIVA
TOTAL	PARCIAL			
98,56	2,94			36,59
110,08	11,52			25,07
110,37	0,29			24,78
125,33	14,96			9,82
131,00	5,67			4,15
133,35	2,35			1,80

CH

4b MINA CLAVERO - PARQUE DE SERVICIO - SALIDA

PAGINA

30

CH

4c CARLOS PAZ -ZONA TECNICA - INGRESO

DIA







1

SECCION

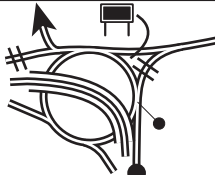
2

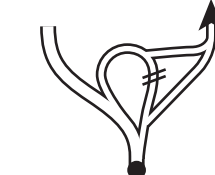
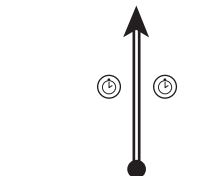
PRUEBAS ESPECIALES

DISTANCIA PE	ENLACE	DISTANCIA TOTAL	TIEMPO OTORGADO	PROMEDIO
	135,15	135,15	2:00	67,58

DISTANCIA		DIRECCION	INFORMACION	DISTANCIA REGRESIVA								
TOTAL	PARCIAL											
133,64	0,29	<div data-bbox="255 395 288 427">19</div> 	 Por calle Nahuel Huapi	1,51								
134,41	0,77	<div data-bbox="255 587 288 619">20</div> 		0,74								
134,92	0,51	<div data-bbox="255 778 288 810">21</div> 		0,23								
135,15	0,23	<div data-bbox="255 970 288 1002">22</div> 	 PASO 1° AUTO <table border="1"> <tr> <td>4C</td> <td>HORA 16:22</td> <td>-</td> <td>HORA -</td> </tr> <tr> <td>31 23.823s/64 28.707w</td> <td colspan="2">Alt.: 649</td> <td></td> </tr> </table> Ingreso a Zona Técnica	4C	HORA 16:22	-	HORA -	31 23.823s/64 28.707w	Alt.: 649			0,00
4C	HORA 16:22	-	HORA -									
31 23.823s/64 28.707w	Alt.: 649											



RALLY DE CORDOBA

Villa Carlos Paz - Mina Clavero

1º 26-28 FEBRERO DE 2016



MUNICIPALIDAD
DE LA CIUDAD DE
VILLA CARLOS PAZ



MinaClavero



Día 2



MinaClavero



AUTOMOVIL CLUB ARGENTINO

CH

4h/6d

VILLA CARLOS PAZ - PARQUE DE SERVICIO - SALIDA
VILLA CARLOS PAZ - REAGRUPAMIENTO - SALIDA

PAGINA

32

CH

5/7

VILLA BUSTOS

DIA

2

PRUEBAS ESPECIALES

SECCION

3/4

DISTANCIA PE

ENLACE

DISTANCIA TOTAL

TIEMPO OTORGADO

PROMEDIO

26,70

26,70

0:40

40,05

DISTANCIA

DIRECCION

INFORMACION

DISTANCIA
REGRESIVA

TOTAL

PARCIAL

1

0,00

0,00

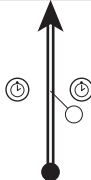

PASO 1° AUTO

4h

7:55

6d

11:01

31 23.823s / 64 28.707w (Alt.: 649,0)

Servicio Salida



26,70

2

0,11

0,11



26,59

3

0,18

0,07

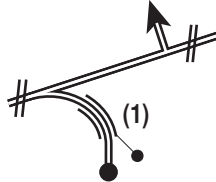

(1) Ⓢ Reabastecimiento

Por calle Medrano

26,52

4

1,11

0,93

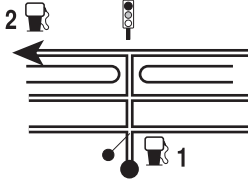

1 Ⓢ YPF - ACA

2 Ⓢ YPF

25,59

5

1,46

0,35



Comienza Autopista

25,24

6

3,94

2,48



22,76

CH

4h/6d

VILLA CARLOS PAZ - PARQUE DE SERVICIO - SALIDA
VILLA CARLOS PAZ - REAGRUPAMIENTO - SALIDA

PAGINA

33

CH

5/7

VILLA BUSTOS

DIA

2

SECCION

3/4

PRUEBAS ESPECIALES

DISTANCIA PE

ENLACE

DISTANCIA TOTAL

TIEMPO OTORGADO

PROMEDIO

26,70

26,70

0:40

40,05

DISTANCIA

DIRECCION

INFORMACION

DISTANCIA
REGRESIVA

TOTAL

PARCIAL

7

4,68

0,74

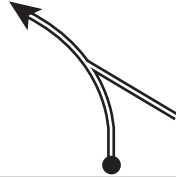

22,02

8

8,41

3,73

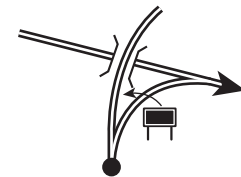

18,29

9

10,13

1,72

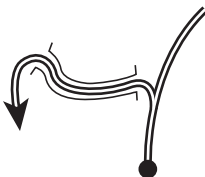

Dique

16,57

10

16,80

6,67

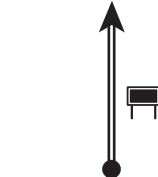

9,90

11

18,38

1,58

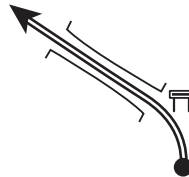

8,32

12

19,12

0,74

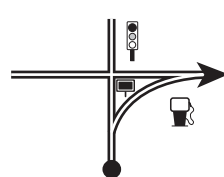

YPF



7,58

CH

4h/6d

VILLA CARLOS PAZ - PARQUE DE SERVICIO - SALIDA
VILLA CARLOS PAZ - REAGRUPAMIENTO - SALIDA

PAGINA

34

CH

5/7

VILLA BUSTOS

DIA

2

SECCION

3/4

PRUEBAS ESPECIALES

DISTANCIA PE

ENLACE

DISTANCIA TOTAL

TIEMPO OTORGADO

PROMEDIO

26,70

26,70

0:40

40,05

DISTANCIA





DIRECCION

INFORMACION

DISTANCIA
REGRESIVA

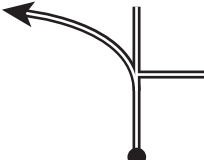
TOTAL

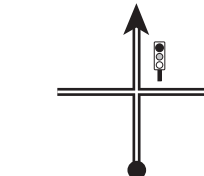
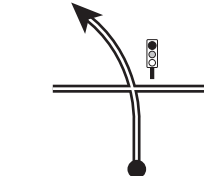
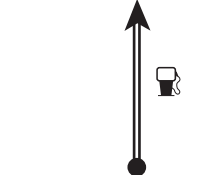
PARCIAL

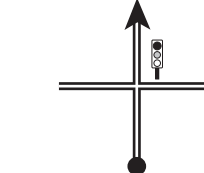
19,35	0,23	13 		7,35
20,42	1,07	14 		6,28
21,99	1,57	15 		4,71
23,47	1,48	16 		3,23
24,01	0,54	17 	 OIL	2,69
24,40	0,39	18 		2,30



CH

4h/6d

VILLA CARLOS PAZ - PARQUE DE SERVICIO - SALIDA
VILLA CARLOS PAZ - REAGRUPAMIENTO - SALIDA

PAGINA

35

CH

5/7

VILLA BUSTOS

DIA

2

PRUEBAS ESPECIALES

SECCION

3/4

DISTANCIA PE

ENLACE

DISTANCIA TOTAL

TIEMPO OTORGADO

PROMEDIO

26,70

26,70

0:40

40,05

DISTANCIA

DIRECCION

INFORMACION

DISTANCIA
REGRESIVA

TOTAL

PARCIAL

24,55

0,15

19

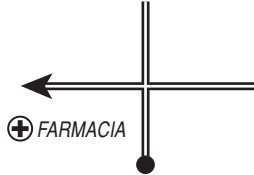

Por San José

2,15

24,85

0,30

20

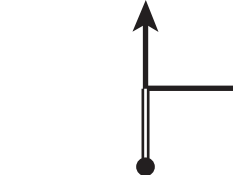

i ! TIERRA

1,85

26,70

1,85

21



PASO 1° AUTO			
5	HORA	7	HORA
5	8:35	7	11:41

Arbol pintado con "M"

0,00

LPE

5/7 VILLA BUSTOS

PAGINA

36

CH

6/8 CABALANGO

DIA

2

PRUEBAS ESPECIALES

VILLA BUSTOS - TANTI

SECCION

3/4

5/7

DISTANCIA PE

20,31

ENLACE

8,85

DISTANCIA TOTAL

29,16

TIEMPO OTORGADO

0:40

PROMEDIO

43,74

DISTANCIA

TOTAL

PARCIAL

DIRECCION

INFORMACION

DISTANCIA
REGRESIVA

0,00

0,00

1



20,31



LPE

PASO 1° AUTO

5	HORA	8:38	7	HORA	11:44
31 16.078s / 64 29.236w / Alt.: 791,00					

Arbol pintado con "B"

29,16

3,70

3,70

2



16,61

25,46

7,47

3,77

3



12,84

21,69

9,18

1,71

4



11,13

19,98

11,71

2,53

5

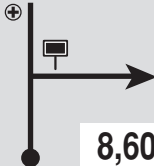

8,60

RESCATE MEDICO 

GPS: 31.17.845s / 64.34.038w - Alt.: 979

ESTANCIA LA MARGARITA 2 Km.

17,45

12,27

0,56

6

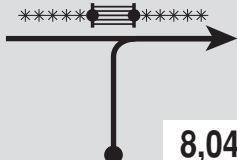

8,04

16,89



LPE

5/7 VILLA BUSTOS

PAGINA

37

CH

6/8 CABALANGO

DIA

2

PRUEBAS ESPECIALES

VILLA BUSTOS - TANTI

SECCION

3/4

5/7

DISTANCIA PE

20,31

ENLACE

8,85

DISTANCIA TOTAL

29,16

TIEMPO OTORGADO

0:40

PROMEDIO

43,74

DISTANCIA

TOTAL

PARCIAL

DIRECCION

INFORMACION

DISTANCIA
REGRESIVA

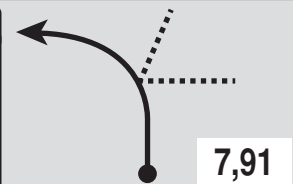
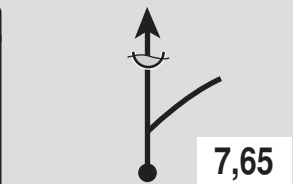
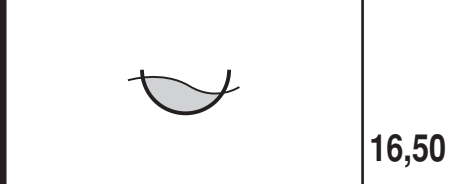
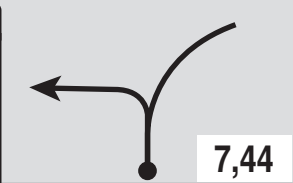
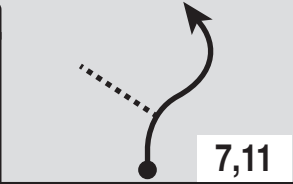
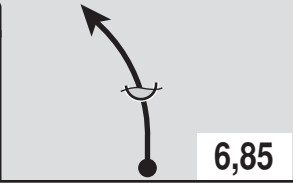
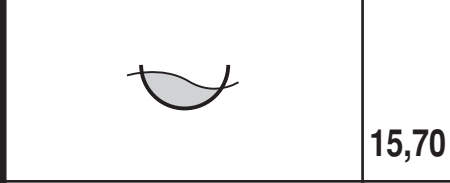
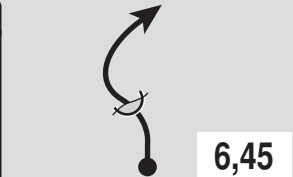
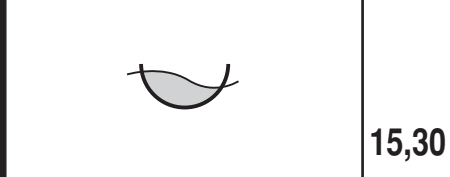
12,40	0,13			16,76
12,66	0,26			16,50
12,87	0,21			16,29
13,20	0,33			15,96
13,46	0,26			15,70
13,86	0,40			15,30



LPE

5/7 VILLA BUSTOS

PAGINA

38

CH

6/8 CABALANGO

DIA

2

PRUEBAS ESPECIALES

VILLA BUSTOS - TANTI

SECCION

3/4

5/7

DISTANCIA PE

20,31

ENLACE

8,85

DISTANCIA TOTAL

29,16

TIEMPO OTORGADO

0:40

PROMEDIO

43,74

DISTANCIA









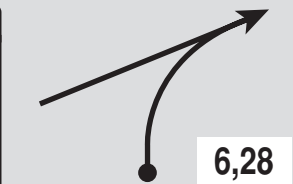
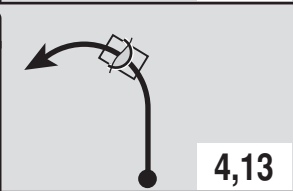

TOTAL

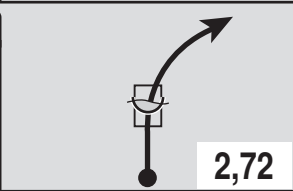
PARCIAL

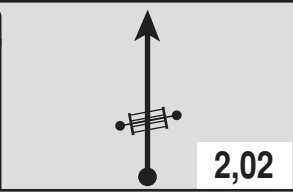
DIRECCION

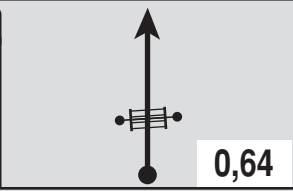
INFORMACION

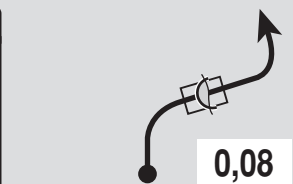
DISTANCIA
REGRESIVA

14,03	0,17	13 		15,13
16,18	2,15	14 		12,98
17,59	1,41	15 		11,57
18,29	0,70	16 		10,87
19,67	1,38	17 		9,49
20,23	0,56	18 		8,93



LPE

5/7 VILLA BUSTOS

PAGINA
39

CH

6/8 CABALANGO

DIA
2

PRUEBAS ESPECIALES **VILLA BUSTOS - TANTI** SECCION 3/4

5/7

DISTANCIA PE	ENLACE	DISTANCIA TOTAL	TIEMPO OTORGADO	PROMEDIO
20,31	8,85	29,16	0:40	43,74

DISTANCIA		DIRECCION	INFORMACION	DISTANCIA REGRESIVA
TOTAL	PARCIAL			

20,31	0,08		 5 7 <small>FPE</small> <small>31 20.960s/64 35.569w</small> Alt.: 874	En ingreso Cementerio	8,85
-------	------	--	---	-----------------------	------

20,91	0,60		STOP EN CRUCE		
			<i>i</i> ! PAVIMENTO		8,25

21,07	0,16				8,09
-------	------	--	--	--	------

21,27	0,20				7,89
-------	------	--	--	--	------

21,44	0,17				7,72
-------	------	--	--	--	------

21,56	0,12				7,60
-------	------	--	--	--	------



LPE

5/7 VILLA BUSTOS

PAGINA

40

CH

6/8 CABALANGO

DIA

2

SECCION

3/4

PRUEBAS ESPECIALES

VILLA BUSTOS - TANTI

5/7

DISTANCIA PE

20,31

ENLACE

8,85

DISTANCIA TOTAL

29,16

TIEMPO OTORGADO

0:40

PROMEDIO

43,74

DISTANCIA







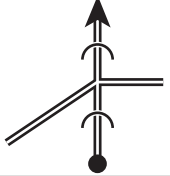

TOTAL

PARCIAL

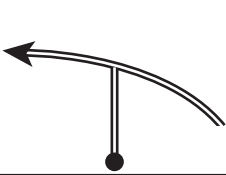
DIRECCION

INFORMACION

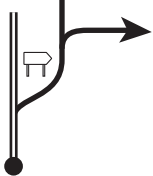
DISTANCIA
REGRESIVA

21,75	0,19	25		Por Salta	7,41
21,99	0,24	26			7,17
22,36	0,37	27		!! RUTA 20	6,80
23,43	1,07	28		 SOL	5,73
23,62	0,19	29			5,54
24,21	0,59	30		i ! TIERRA 	4,95

UPE
CH

5/7 VILLA BUSTOS

6/8 CABALANGO

PAGINA
41

DIA
2

SECCION
3/4

PRUEBAS ESPECIALES

VILLA BUSTOS - TANTI

5/7





DISTANCIA PE
20,31

ENLACE
8,85

DISTANCIA TOTAL
29,16

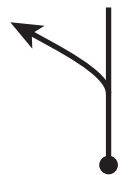
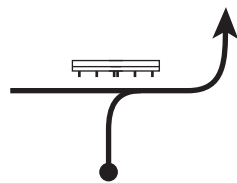
TIEMPO OTORGADO
0:40

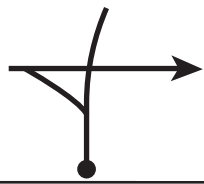
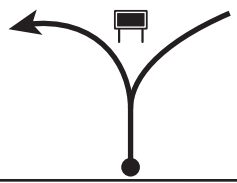
PROMEDIO
43,74

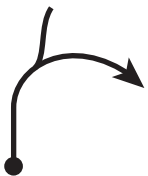
DISTANCIA		DIRECCION	INFORMACION	DISTANCIA REGRESIVA
TOTAL	PARCIAL			
24,68	0,47			4,48
25,15	0,47			4,01
26,43	1,28			2,73
27,85	1,42			1,31
28,33	0,48			0,83
28,92	0,59			0,24



LPE

5/7 VILLA BUSTOS

PAGINA
42

CH

6/8 CABALANGO

DIA
2

PRUEBAS ESPECIALES

VILLA BUSTOS - TANTI

SECCION
3/4

5/7

DISTANCIA PE
20,31

ENLACE
8,85

DISTANCIA TOTAL
29,16

TIEMPO OTORGADO
0:40

PROMEDIO
43,74

DISTANCIA		DIRECCION	INFORMACION	DISTANCIA REGRESIVA
TOTAL	PARCIAL			
29,00	0,08		<div style="border: 1px solid black; padding: 5px; text-align: center;"> PASO 1° AUTO HORA HORA HORA HORA 6 9:18 8 12:24 </div> <p>En piedra pintada con letra "M"</p>	0,16
29,16	0,16			0,00

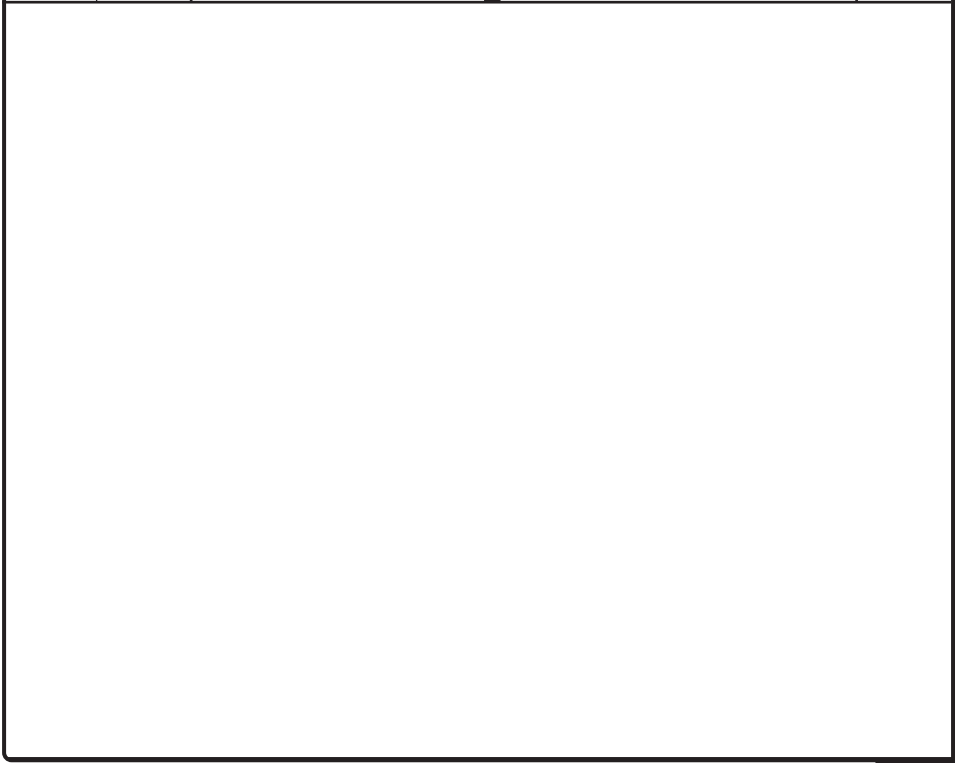







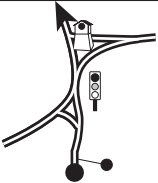

LPE	6/8 CABALANGO		PAGINA 43											
	CH	6a/8a VILLA CARLOS PAZ - PARQUE CERRADO - INGRESO VILLA CARLOS PAZ - PODIO FINAL		DIA 2										
PRUEBAS ESPECIALES		CABALANGO - VILLA CARLOS PAZ			SECCION 3/4									
6/8		DISTANCIA PE 6,75	ENLACE 11,34	DISTANCIA TOTAL 18,09	TIEMPO OTORGADO 0:30	PROMEDIO 36,18								
DISTANCIA		DIRECCION		INFORMACION		DISTANCIA REGRESIVA								
TOTAL	PARCIAL													
0,00	0,00			<p>PASO 1° AUTO</p> <table border="1"> <tr> <td>6</td> <td>9:21</td> <td>8</td> <td>12:27</td> </tr> <tr> <td colspan="2">HORA</td> <td colspan="2">HORA</td> </tr> </table> <p>(31 23.866s 64 33.699w Alt.: 389 m)</p> <p>En poste pintado con letra "B"</p>		6	9:21	8	12:27	HORA		HORA		18,09
6	9:21	8	12:27											
HORA		HORA												
3,44	3,44					14,65								
6,75	3,31			<p>FPE</p> <table border="1"> <tr> <td>6</td> <td>8</td> </tr> </table> <p>(31 25.484s 64 32.741w Alt.: 765)</p> <p>En piedra pintada con letra "B"</p>		6	8	11,34						
6	8													
6,98	0,23			<p>STOP</p> <p>En cruce</p>		11,11								
8,95	1,97			<p>i ! PAVIMENTO</p> <p>(1) Hacia LPE 6/8</p>		9,14								
9,21	0,26			<p>(1) Escuela</p>		8,88								

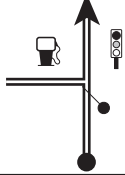

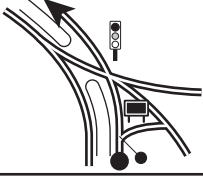
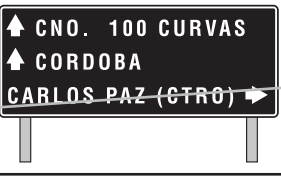
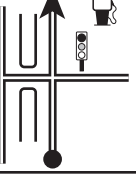
LPE	6/8	CABALANGO	PAGINA		44	
	CH	6a/8a	VILLA CARLOS PAZ - PARQUE CERRADO - INGRESO	DIA		2
		VILLA CARLOS PAZ - PODIO FINAL	SECCION		3/4	
PRUEBAS ESPECIALES		CABALANGO - VILLA CARLOS PAZ				
6/8		DISTANCIA PE	ENLACE	DISTANCIA TOTAL	TIEMPO OTORGADO	PROMEDIO
		6,75	11,34	18,09	0:30	36,18
DISTANCIA		DIRECCION		INFORMACION		DISTANCIA REGRESIVA
TOTAL	PARCIAL					
9,31	0,10			(1) Ferretería		8,78
10,36	1,05			(1) Poste de cemento		7,73
10,55	0,19					7,54
11,86	1,31					6,23
12,11	0,25			Por Julio A. Roca		5,98
12,22	0,11					5,87

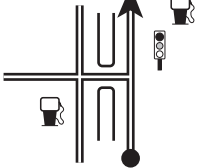

LPE	6/8	CABALANGO	PAGINA 45			
	CH	6a/8a	VILLA CARLOS PAZ - PARQUE CERRADO - INGRESO VILLA CARLOS PAZ - PODIO FINAL	DIA 2		
PRUEBAS ESPECIALES		CABALANGO - VILLA CARLOS PAZ		SECCION 3/4		
6/8		DISTANCIA PE 6,75	ENLACE 11,34	DISTANCIA TOTAL 18,09	TIEMPO OTORGADO 0:30	PROMEDIO 36,18
DISTANCIA		DIRECCION		INFORMACION		DISTANCIA REGRESIVA
TOTAL	PARCIAL					
12,39	0,17			Cu - Cu		5,70
12,81	0,42					5,28
13,26	0,45			i  YPF		4,83
13,66	0,40			i 		4,43
14,17	0,51			 SHELL		3,92
16,09	1,92			 YPF x 2		2,00

LPE

6/8 CABALANGO

PAGINA

46

CH

6a/8a VILLA CARLOS PAZ - PARQUE CERRADO - INGRESO
VILLA CARLOS PAZ - PODIO FINAL

DIA

2

SECCION

3/4

PRUEBAS ESPECIALES

CABALANGO - VILLA CARLOS PAZ

6/8

DISTANCIA PE

6,75

ENLACE

11,34

DISTANCIA TOTAL

18,09

TIEMPO OTORGADO

0:30

PROMEDIO

36,18

DISTANCIA





TOTAL

PARCIAL

DIRECCION

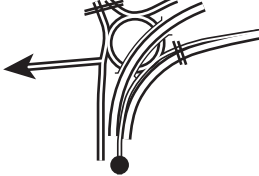
INFORMACION

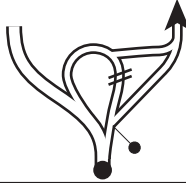
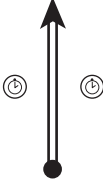
DISTANCIA
REGRESIVA

16,52	0,43	19 	Por Nahuel Huapi	1,57																
17,35	0,83	20 		0,74																
17,86	0,51	21 		0,23																
18,09	0,23	22 	<div data-bbox="599 949 952 1045">  <table border="1"> <thead> <tr> <th colspan="4">PASO 1° AUTO</th> </tr> <tr> <th>HORA</th> <th></th> <th>HORA</th> <th></th> </tr> </thead> <tbody> <tr> <td>6a</td> <td>9:51</td> <td>8a</td> <td>12:57</td> </tr> <tr> <td colspan="4">31 23.823s/ 64 28.707w Alt.: 649m</td> </tr> </tbody> </table> </div> <p>Ingreso a Parque Cerrado </p>	PASO 1° AUTO				HORA		HORA		6a	9:51	8a	12:57	31 23.823s/ 64 28.707w Alt.: 649m				0,00
PASO 1° AUTO																				
HORA		HORA																		
6a	9:51	8a	12:57																	
31 23.823s/ 64 28.707w Alt.: 649m																				



De acuerdo a lo establecido en el Reglamento Particular de la Prueba, artículo 13.6, mediante la presentación de la siguiente planilla al Encargado de las Relaciones con los Concorrentes o a un Oficial del Rally, se permite a la presente tripulación continuar en carrera en el Segundo Día.

Re-enganche en la Día: _____ Competidor N° _____

Concorrente _____

Piloto _____

Co-piloto _____

Marca y modelo de auto _____

Persona de contacto _____

Tel. Celular _____

Fecha _____

Hora _____

Firma del competidor o su representante

Aclaración



Este formulario debe ser firmado por el Oficial, como recibo de notificación

Reenganche del Auto N° _____ Piloto _____

Fecha _____ Hora _____

Nombre del Oficial _____

Firma del Oficial

